

All Models

Roof Box

Owner's Manual

Part number:	PW308-00011	Roof Box M
	PW308-00013	Roof Box L
	PW308-00015	Roof Box XL
	PW308-00017	Roof Box Alpine

Latest Version
SCAN HERE



Manual reference number: AOM 001 783-0

Revision record

Rev. No.	Date	Page	Step	Remarks

KIT CONTENT

PW308-00011	Roof Box M
PW308-00013	Roof Box L
PW308-00015	Roof Box XL
PW308-00017	Roof Box Alpine

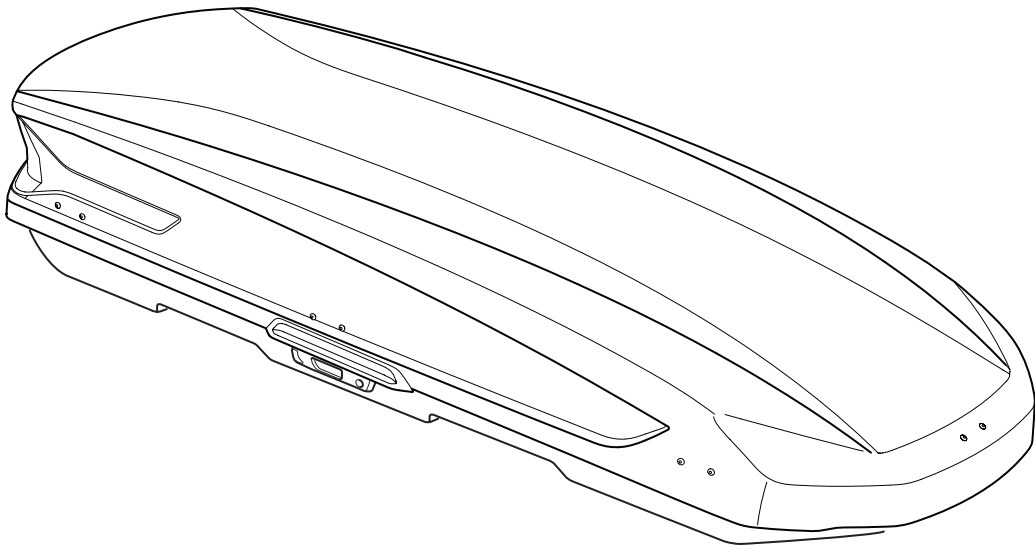

A

x1

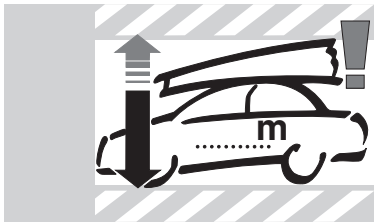

B

x1

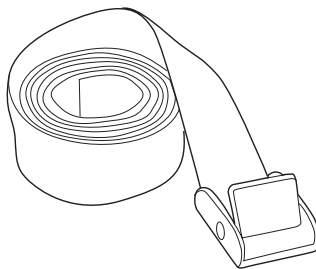

C

x3

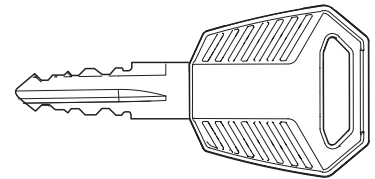

D

x2

INFORMATION

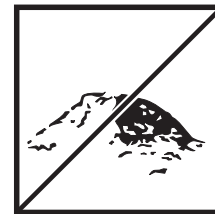
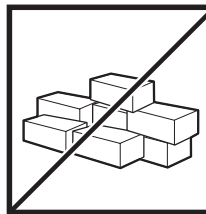
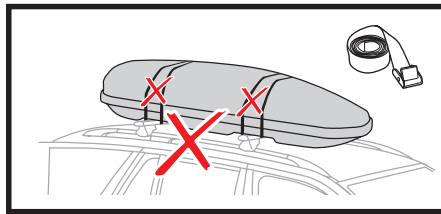
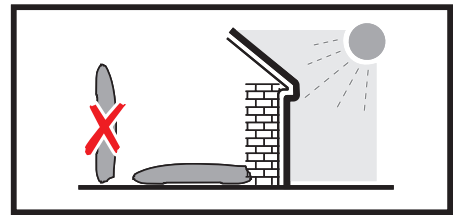
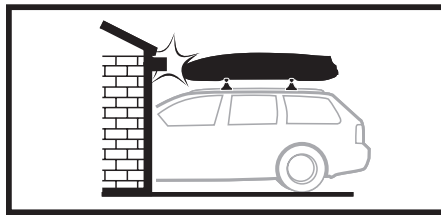
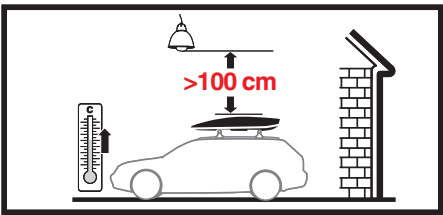
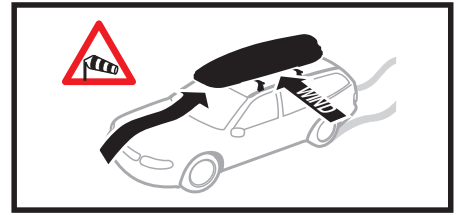
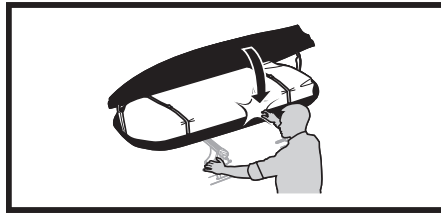
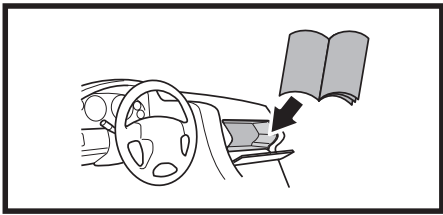
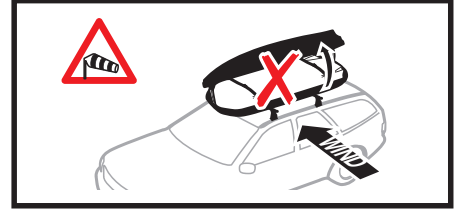
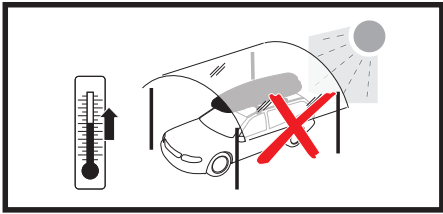
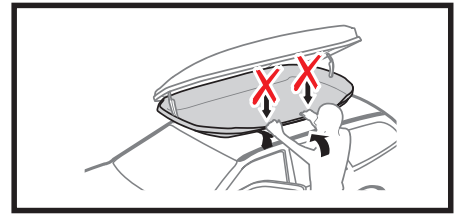
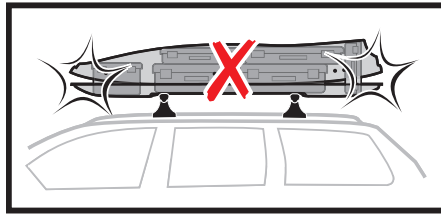
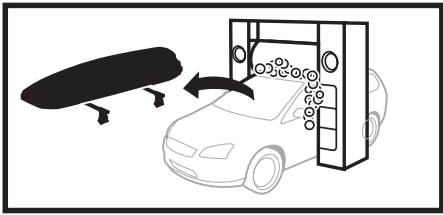

INFORMATION

A

M	17,5 kg
L	20 kg
XL	23,5 kg
Alpine	25,5 kg

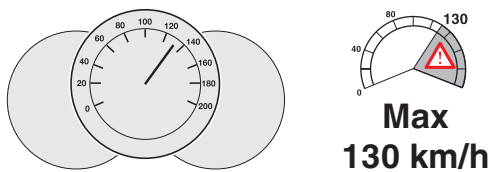

D

Your Key-Number

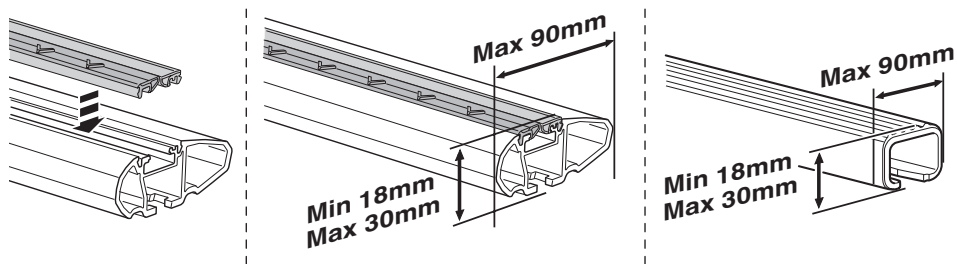

	D Min*	D Max*	W in*	W out*	H*	R Min*
M	560	930	755	865	460	1198
L	560	930	785	895	440	1290
XL	560	930	805	915	440	1347
Alpine	560	930	840	950	350	1417



*mm

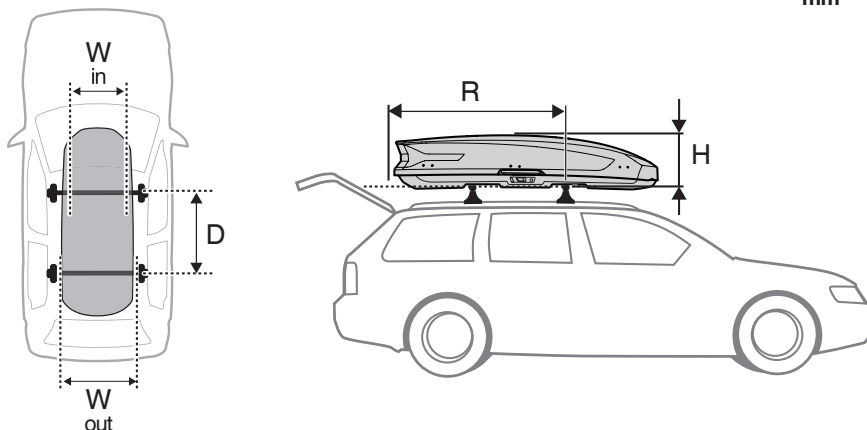

INSTALLATION INSTRUCTIONS

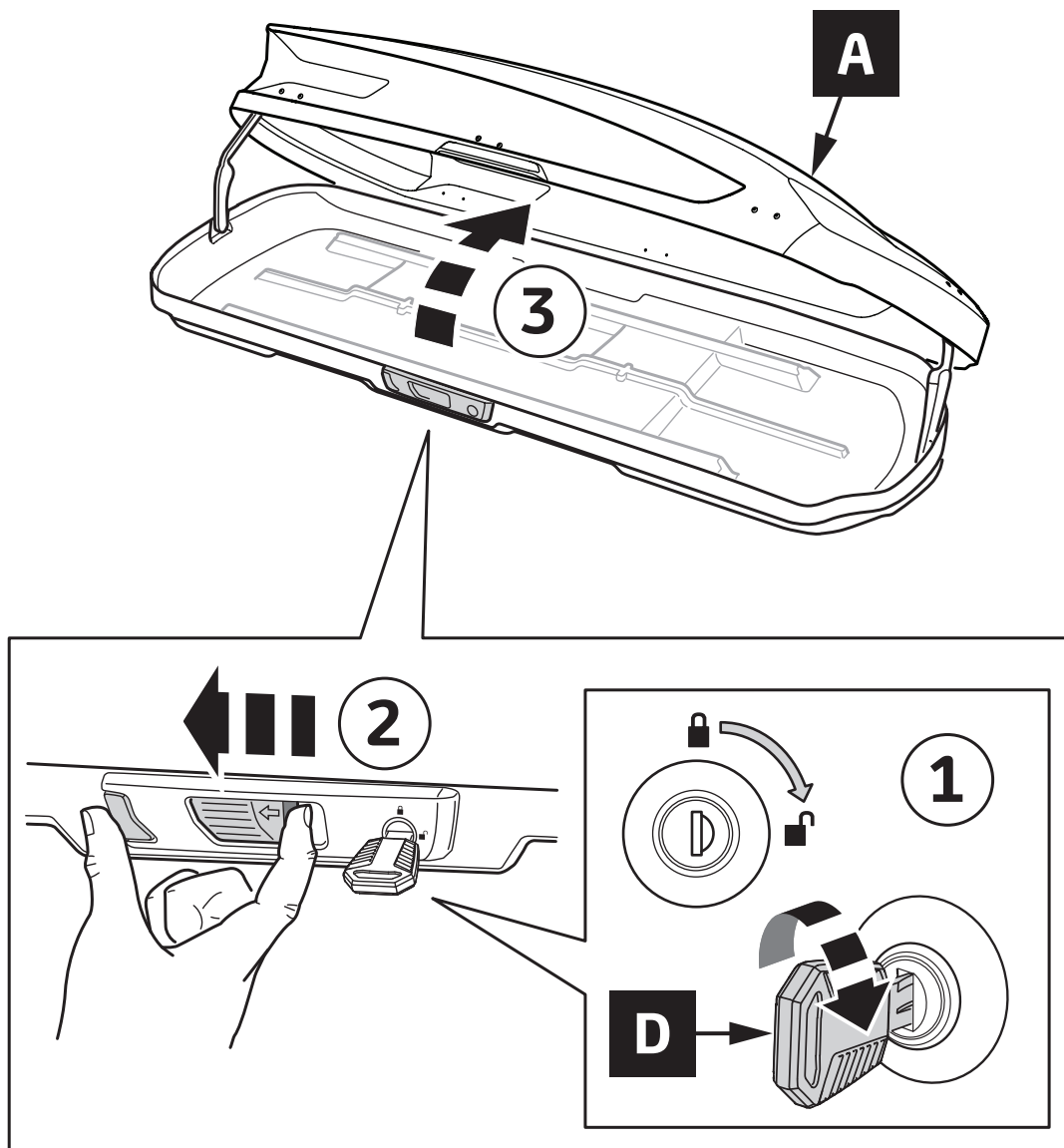

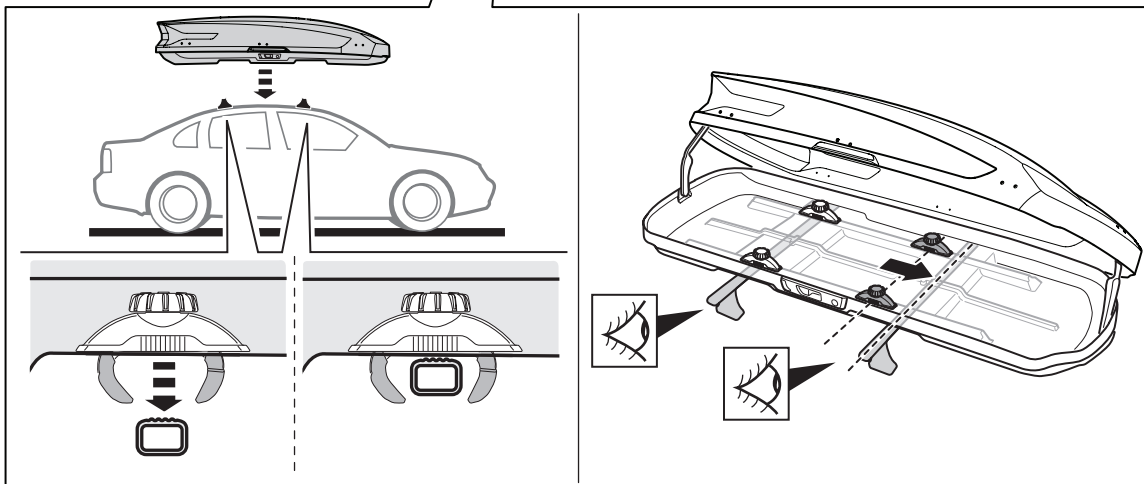
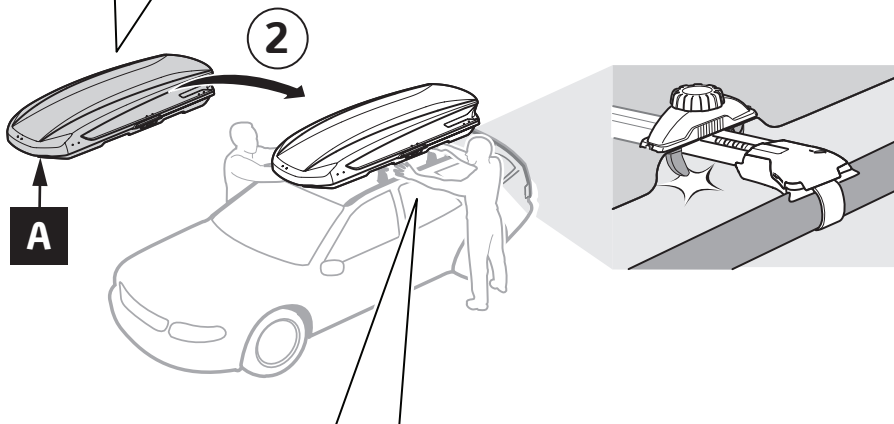
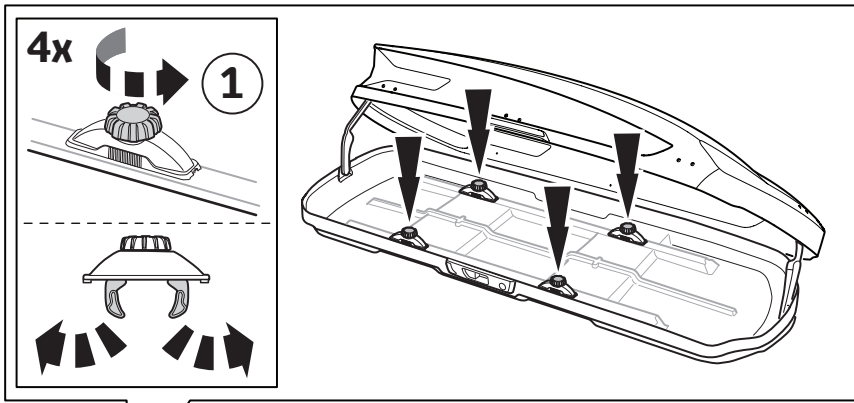

2

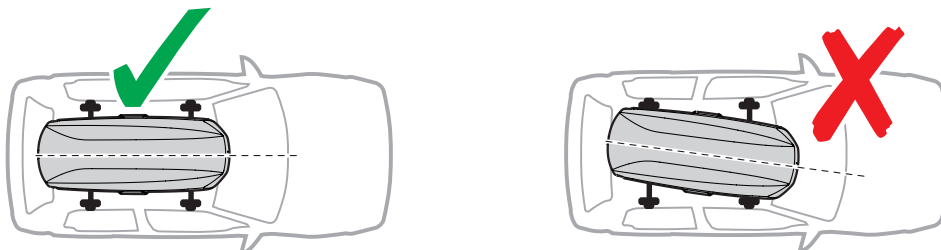
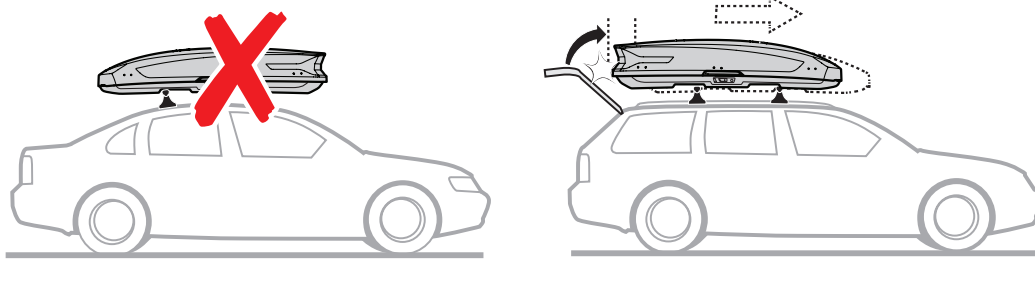

3

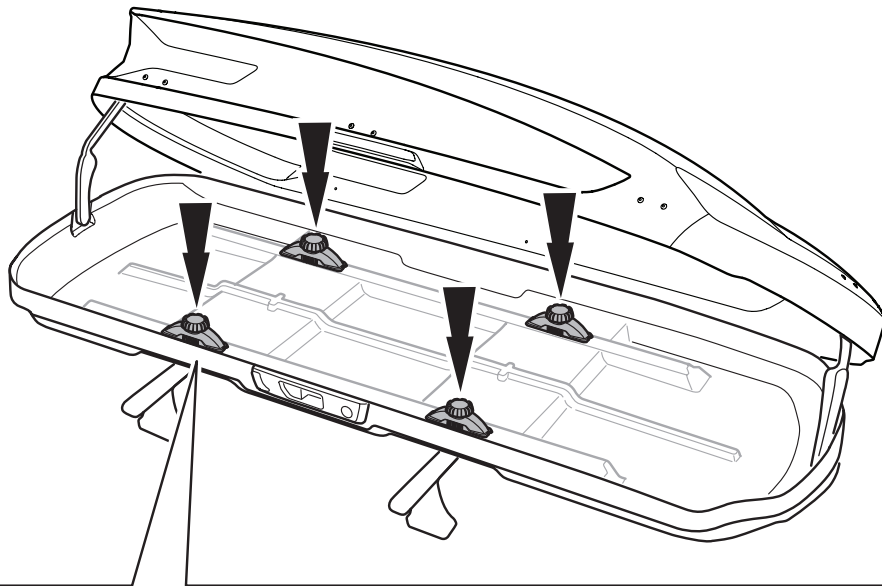

4x

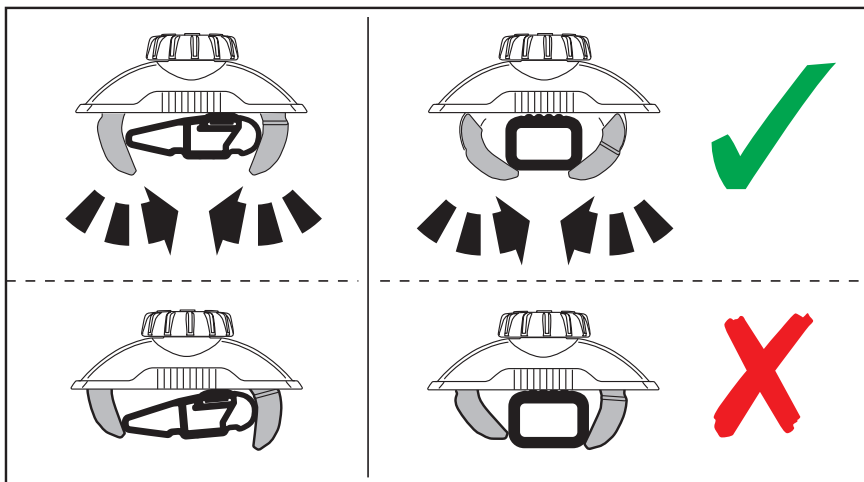
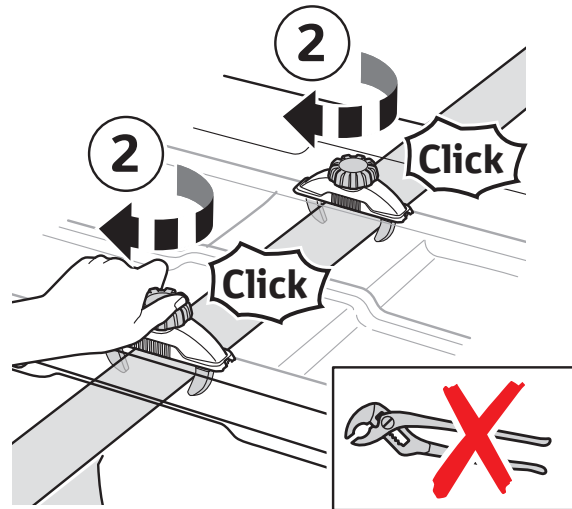
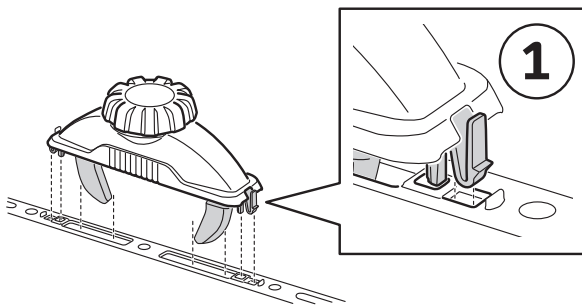

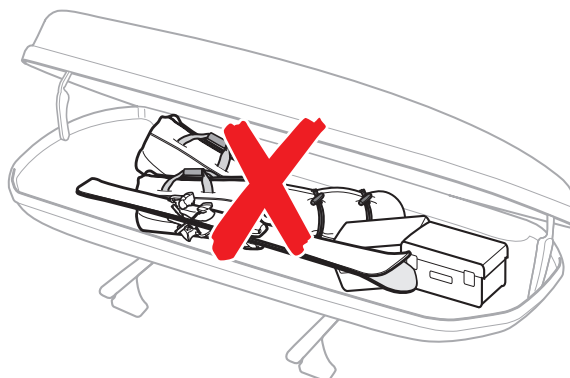
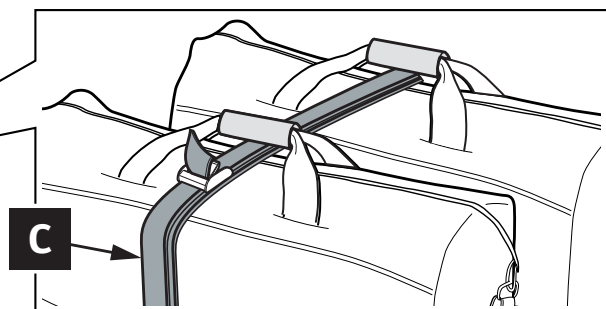
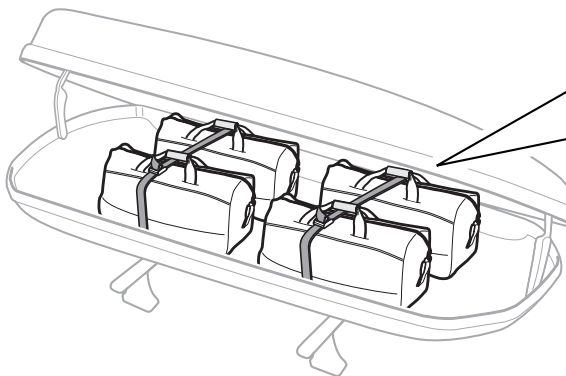
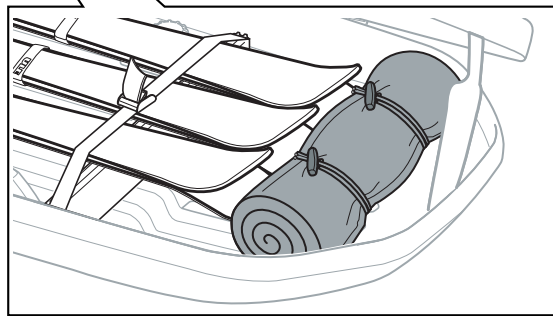
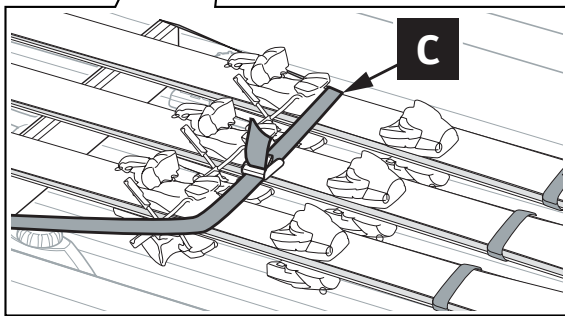
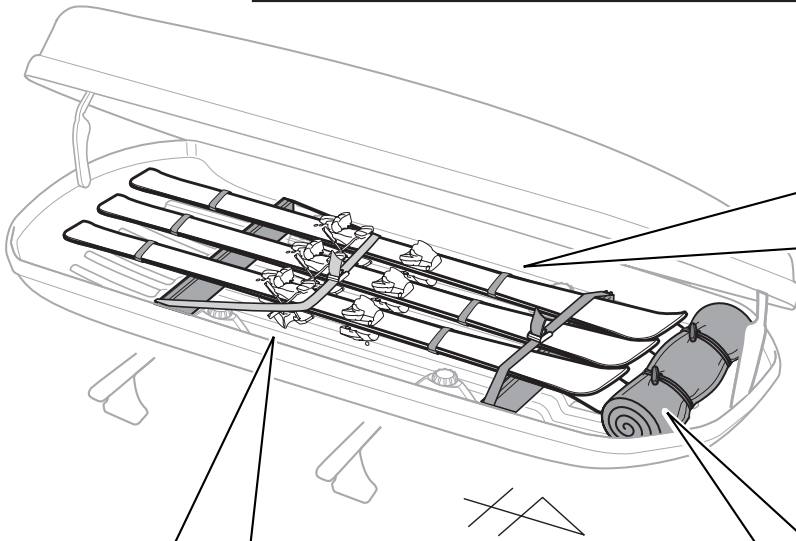
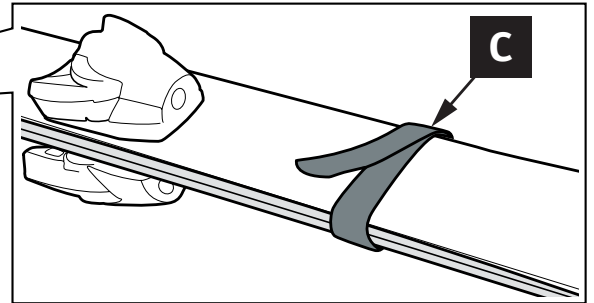
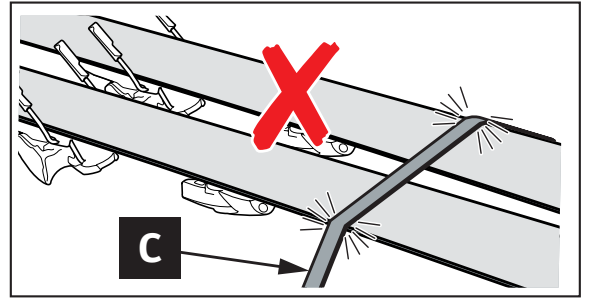
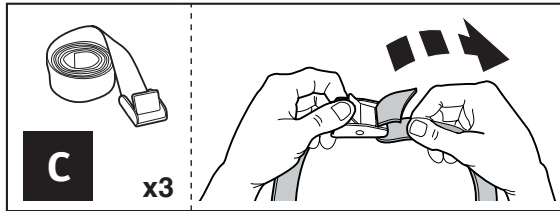

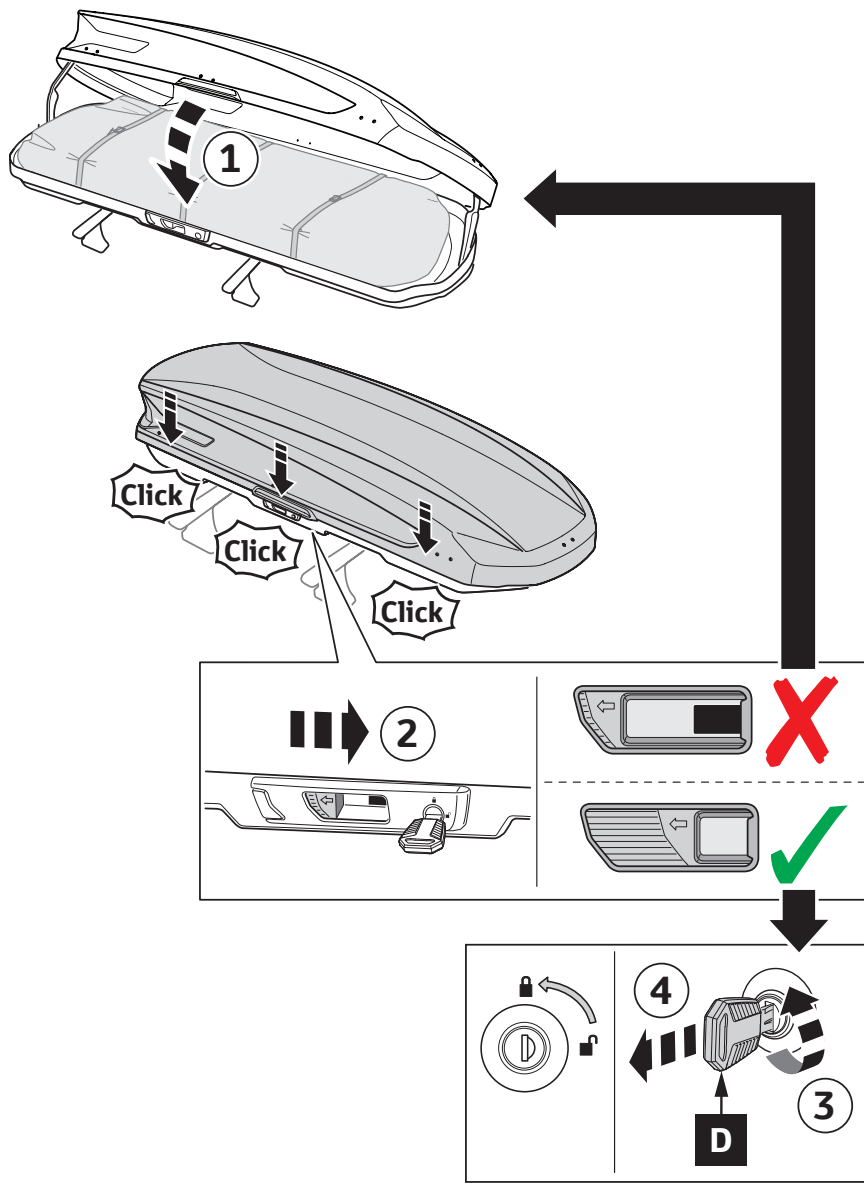

6

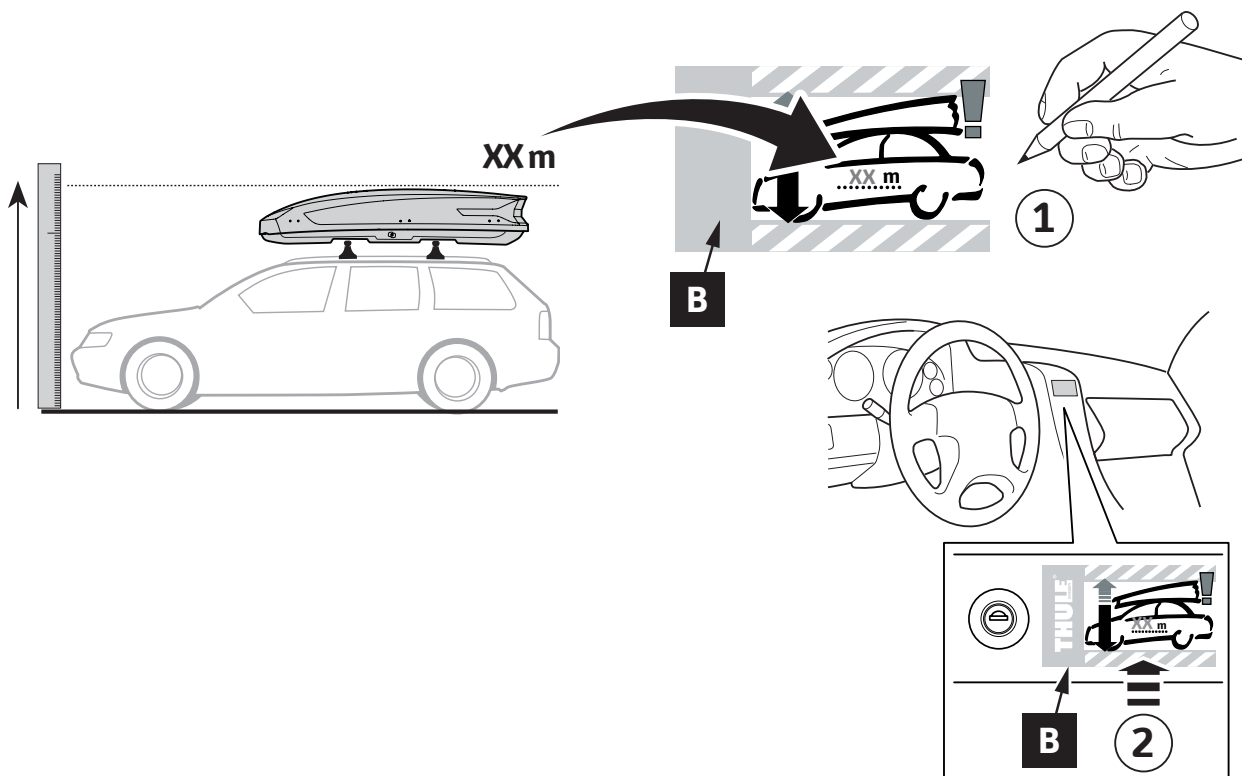

7

EN

A.0 SECURITY REGULATIONS

- A.1 Check at regular intervals (depending on the state of the roads) both before and during each journey that the roof box is firmly fixed to the roof rack, the load adequately secured, the roof box locked and the key removed from the lock.
- A.2 Make sure the roof box is closed and locked and the key removed from the lock before driving off.
- A.3 If left unsupervised, check all locks, load and fixation of the box to make sure it is in the correct condition.
- A.4 Inadequately secured loads and incorrectly mounted roof racks and roof boxes can come loose during a journey and cause serious accidents!
- A.5 Ensure you give due consideration to the change in height and drive behaviour (side-wind sensitivity, corner and braking behaviour) of the given vehicle when a roof rack and/or roof box is/ are mounted and, above all, loaded. No further loads may be attached to the exterior of the roof box.
- A.6 The total permissible laden weight of the given motor vehicle may not be exceeded. The instructions of the motor vehicle manufacturer in respect of the maximum roof weight must be observed.
- A.7 Calculation of allowed roof load:
Weight of roof rack
+ weight of roof box
+ weight of payload
= available roof load
- A.8 The vehicle's speed must always be adjusted to the load being carried and the current driving conditions, such as the road type, road quality, wind conditions, traffic intensity and applicable speed limits, but must under no circumstances exceed 130 km/h. Applicable speed limits and other traffic regulations must always be observed.
- A.9 The roof box should be carefully cleaned and maintained, particularly during the winter months. For this purpose, only use a solution of water and standard household washing liquid without any alcohol, bleach or ammonium additives as otherwise the surface of the roof box could suffer damage. Please do not use any standard cockpit sprays for cleaning the roof box. The locks should be lubricated with spray lubricant (no lubricant should be allowed to come into contact with the plastic surface of the roof box).
- B.0 PLEASE NOTE THE FOLLOWING WHEN USING THE ROOF BOX:**
- B.1 The height of the given vehicle can increase by up to 700 mm (depending on the roof rack used)

- B.2 Beware of low garage entrances, low clearances in general, low-hanging branches, etc!
- B.3 Wind noise may be generated.
- B.4 When using an automatic car-wash facility, the roof box and roof rack must first be removed.
- B.5 In addition to these usage instructions, due consideration should also be given to mounting instructions for the given roof rack and the operating instructions of the given vehicle!
- B.6 For reasons of fuel economy and the safety of other road users, the roof box and roof rack should be removed when not in use.
- B.7 For your own safety, you should only use tested (e.g. GS-tested) roof racks that are authorised for usage in conjunction with your vehicle.
- B.8 The roof box must be mounted with the front facing the driving direction.
- B.9 In order to avoid generating excessive lifting forces, the roof box must be mounted parallel to the line of the road and not at an angle.
- B.10 If no special fitting positions are given in the assembly instructions, try to maintain a minimum distance of 700 mm between the load carrier bars. Please note that changes (e.g. additional drill holes) to the roof box fixation system are not permissible.

C.0 MAINTENANCE

- C.1 These usage instructions should be kept together with the given vehicle's operating instructions and carried in the vehicle when in use and en route. Any changes made to the mounting sets and roof box as well as the use of spare parts or accessories other than those supplied by the manufacturer will lead to the manufacturer's warranty and liability for any material damage or accidents lapsing! You should therefore observe these usage instructions to the letter and only use the original parts supplied. In the event of you losing parts or parts wearing out, you should only replace them with original spare parts that can be obtained from a specialist stockist or the manufacturer.
- C.2 To assure the rapid provision of spare parts and avoid any time-consuming queries, we would ask you to indicate the so-called „BA No.“ whenever you order spare parts or have a query. This „BA No.“ can be found on a sticker located inside the roof box lid.
- C.3 In order to ensure that you are able to replace any lost or defective keys as quickly as possible, it is advised that you note down the lock and key numbers.
- C.4 The roof box should not be stored outside exposed to the elements (e.g. rain or direct sunlight).

- C.5 The manufacturer is not liable for any damage or accident that may occur as a result of non-compliance with these usage instructions, changes made to parts or usage of any parts other than the manufacturer's original parts!

DE

A.0 SICHERHEITS-VORSCHRIFTEN

- A.1 Prüfen Sie vor und während jeder Fahrt in angemessenen Abständen (je nach Fahrbahnzustand), ob die Dachbox fest auf dem Lastenträger montiert, die Ladung ausreichend gesichert, die Dachbox verschlossen ist und die Schlüssel abgezogen sind.
- A.2 Achten Sie darauf, dass die Dachbox geschlossen und verriegelt ist und der Schlüssel nicht mehr im Schloss steckt, bevor Sie losfahren.
- A.3 Wenn die Box über einen längeren Zeitraum nicht benutzt wurde, überprüfen Sie bitte alle Schlösser, die Ladung und Befestigung der Box, um sicherzustellen, dass alles im ordnungsgemäßen Zustand ist.
- A.4 Nicht genügend gesicherte Ladung oder nicht richtig befestigte Dachträger und Dachbox können sich während der Fahrt lösen und schwere Unfälle verursachen!
- A.5 Beachten Sie die veränderten Höhenabmessungen, sowie das veränderte Fahrverhalten des Fahrzeuges (Seitenwindempfindlichkeit, Kurven- und Bremsverhalten) bei montierten und insbesondere beladenen Lastenträgern bzw. Dachboxen. An der Außenseite der Dachbox dürfen keine weiteren Lasten angebracht werden.
- A.6 Das zulässige Gesamtgewicht des Kraftfahrzeuges darf nicht überschritten werden. Die Anweisungen des Kraftfahrzeugherstellers hinsichtlich der maximalen Dachlast müssen beachtet werden:
- A.7 Ermittlung der vorhandenen Dachlast:
Gewicht des Lastenträgers
+ Gewicht der Dachbox
+ Gewicht der Zuladung
= vorhandene Dachlast
- A.8 Die Fahrzeuggeschwindigkeit ist stets der transportierten Last und den aktuellen Fahrbedingungen sowie der Fahrbahnart, der Fahrbahnqualität, den Windbedingungen, der Verkehrsintensität und den geltenden Geschwindigkeitsbegrenzungen anzupassen. Sie darf jedoch in keinem Fall 130 km/h überschreiten. Geltende Geschwindigkeitsbegrenzungen oder andere
- Verkehrsvorschriften sind stets zu beachten.
- A.9 Die Dachbox sollte sorgfältig gereinigt und gepflegt werden, besonders während der Wintermonate. Benutzen Sie hierfür ausschließlich eine Lösung aus Wasser und einem handelsüblichen Spülmittel ohne Alkohol-, Chlor- oder Ammoniakzusätze, da ansonsten die Oberfläche der Dachbox beschädigt wird. Verwenden Sie bitte keine handelsüblichen Cockpitsprays zur Reinigung der Dachbox. Die Schlösser sollten mit einem Sprüschmiermittel (Schmiermittel dürfen nicht auf die Kunststoffoberfläche gelangen) geschmiert werden.
- ## **B.0 BITTE BEACHTEN SIE BEI DER NUTZUNG DER DACHBOX:**
- B.1 Die Fahrzeughöhe kann sich bis zu 70 cm erhöhen (je nach Lastenträger)
- B.2 Achtung bei tiefen Garageneinfahrten oder niedrigen Durchfahrten, niedrig hängenden Ästen usw.!
- B.3 Es können Windgeräusche entstehen.
- B.4 Bei der Benutzung einer automatischen Autowaschanlage müssen die Dachbox und der Lastenträger entfernt werden.
- B.5 Bitte beachten Sie außer den Hinweisen dieser Gebrauchsanleitung auch die Angaben in der Montageanleitung des Lastenträgers und der Bedienungsanleitung des Fahrzeuges!
- B.6 Aus Gründen der Energieeinsparung und der Sicherheit anderer Verkehrsteilnehmer sollten Dachbox und Träger bei Nichtnutzung demontiert werden.
- B.7 Zu Ihrer eigenen Sicherheit sollten Sie nur geprüfte (z.B. GS geprüft) und für Ihr Fahrzeug zugelassene Dachträger verwenden.
- B.8 Die Dachbox muss mit der Vorderseite in Fahrtrichtung montiert werden.
- B.9 Zur Vermeidung erhöhter Auftriebskräfte ist die Dachbox ohne Anstellwinkel (möglichst parallel zur Fahrbahn) zu montieren.
- B.10 Wenn keine besonderen Montagepositionen in der Montageanweisung angegeben sind, sollte der Abstand zwischen den Lastenträgern mindestens 700 mm betragen. Beachten Sie bitte, daß eine Veränderung (z.B. zusätzliche Bohrungen) der Befestigungseinrichtung der Dachbox nicht zulässig ist.
- ## **C.0 WARTUNG UND PFLEGE**
- C.1 Diese Gebrauchsanleitung sollte mit der Bedienungsanleitung des Fahrzeuges aufbewahrt und mitgeführt werden.
- C.2 Jede Veränderung an Montagesätzen und an der Dachbox, sowie die Verwendung anderer Ersatzoder Zubehörteile als die des Herstellers,

führt dazu, daß jede Gewährleistung und Haftung des Herstellers für Schäden am Material oder Unfälle entfällt! Halten Sie sich daher genau an diese Gebrauchsanweisung, verwenden Sie nur die mitgelieferten Originalteile. Sollten Sie Teile verlieren oder sollten Teile verschleißen, verwenden Sie bitte nur Original-Ersatzteile, die beim Fachhändler oder Hersteller zu beziehen sind. Um eine schnelle Ersatzteilversorgung sicherzustellen und um zeitintensive Rückfragen zu vermeiden, bitten wir Sie, bei allen Ersatzteilbestellungen bzw. Anfragen die „BA-Nr.“ anzugeben. Diese „BA-Nr.“ befindet sich auf einem im Dachboxoberteil angebrachten Aufkleber.

- C.3 Damit Sie im Falle von verloren gegangenen oder defekten Schlüsseln schnellstmöglich Ersatz anfordern können, empfehlen wir Ihnen, die Schloß- und Schlüsselnummer aufzuschreiben.
- C.4 Die Dachbox sollte nicht im Freien, sondern wettergeschützt (z. B. vor Regen oder direktem Sonnenlicht) gelagert werden.
- C.5 Der Hersteller haftet nicht für Schäden und Unfälle, die durch eine Mißachtung der Gebrauchsanleitung, Veränderung von Teilen oder Verwendung anderer Teile als der Original-Ersatzteile des Herstellers entstehen!

FR

A.0 INSTRUCTIONS IMPORTANTES

- A.1 Vérifier que le coffre de toit est solidement fixé aux barres de toit avant le départ et à intervalles raisonnables en cours de route (en fonction de l'état de la chaussée). La charge doit être convenablement immobilisée, le coffre de toit fermé et la clé retirée de la serrure.
- A.2 Assurez-vous que le coffre de toit est fermé et verrouillé, et que la clé est retirée de la serrure avant le départ.
- A.3 Si laissé sans surveillance, vérifiez toutes les serrures, la charge et la fixation du coffre pour vous assurer qu'il est en bon état.
- A.4 Une charge insuffisamment arrimée, un coffre de toit ou des barres de toit mal fixés, peuvent se détacher en cours de route et provoquer de graves accidents !
- A.5 Tenir compte de la modification de la hauteur et du changement de tenue de route du véhicule (sensibilité au vent latéral, virages, freinage) lorsque que le coffre de toit est monté, et tout particulièrement si ce dernier est chargé. Aucune autre charge ne doit être fixée sur l'extérieur du coffre de toit.
- A.6 Ne pas dépasser le poids total autorisé en charge (PTAC) du véhicule. Les consignes du constructeur du véhicule concernant la charge de toit maximale doivent être respectées :

- A.7 Détermination de la charge de toit effective :
poids des barres de toit
+ poids du coffre de toit
+ poids de la charge transportée
= charge de toit effective

- A.8 La vitesse du véhicule doit constamment être ajustée en fonction du chargement transporté et des conditions de route, telles que le type et la qualité de la route, les conditions météorologiques, l'intensité du trafic et les limitations de vitesse en vigueur, mais ne doit en aucun cas dépasser 130 km/h. Les limitations de vitesse applicables et l'ensemble de la législation routière en vigueur doivent toujours être observées.

- A.9 Le coffre de toit doit être soigneusement nettoyé et entretenu, particulièrement pendant les mois d'hiver. Pour le nettoyage, utilisez uniquement de l'eau et un détergent du commerce sans additifs, tels qu'alcool, chlore ou ammoniac, qui risqueraient d'endommager la surface du coffre de toit. Ne pas utiliser d'aérosol pour tableaux de bord pour nettoyer le coffre de toit. Nous conseillons de lubrifier les serrures avec de la graisse en aérosol (la graisse ne doit pas entrer en contact avec les surfaces plastiques).

B.0 LORS DE L'UTILISATION DU COFFRE DE TOIT TENIR COMPTE DES REMARQUES SUIVANTES

- B.1 L'augmentation de la hauteur du véhicule peut atteindre 700 mm (en fonction des barres de toit)
- B.2 Faire attention dans les entrées de garage, les passages bas, les branches basses etc.
- B.3 Des bruits de vents peuvent se produire pendant la conduite.
- B.4 Le coffre de toit et les barres de toit doivent être démontés avant de laver le véhicule dans une station de lavage automatique.
- B.5 Tenir compte, en plus des remarques de ce mode d'emploi, des instructions de montage des barres de toit et du manuel d'utilisation du véhicule !
- B.6 Pour éviter une surconsommation de carburant et pour la sécurité des autres usagers de la route, nous vous recommandons de démonter le coffre et les barres de toit en cas non-utilisation.
- B.7 Pour votre propre sécurité n'utiliser que des barres de toit agréées (homologation GS par ex.) pour votre véhicule.
- B.8 Le coffre de toit doit être monté avec son coté avant orienté vers la direction de conduite.
- B.9 Afi n d'éviter une altération de la tenue de route (portance accrue), le coffre de toit doit être

monté sans angle d'incidence (le plus parallèle possible à la chaussée).

- B.10 Si aucune indication n'est précisée sur le positionnement des barres sur toit, essayer de maintenir un écartement minimum de 700 mm entre les deux barres. Veuillez noter que toute modification du dispositif de fixation du coffre de toit est interdite (perçages supplémentaires par ex.).

C.0 CONDUITE ET RÉGLEMENTATION

- C.1 Conserver ce mode d'emploi avec le manuel d'utilisation du véhicule, à bord du véhicule. Toute modification des dispositifs de fixation et du coffre de toit, ainsi que l'utilisation de pièces de rechange et d'accessoires autres que ceux du fabricant, annule la garantie et le dégage de toute responsabilité concernant les dégâts matériels et les accidents ! Il est donc indispensable de suivre les indications du mode d'emploi et de n'utiliser que les pièces d'origine fournies. En cas de perte ou d'usure de pièces, n'utiliser que des pièces de rechanges d'origine disponibles chez un distributeur spécialisé ou directement chez le fabricant.
- C.2 Afin d'assurer une fourniture rapide des pièces et pour éviter les longues demandes d'information supplémentaires, nous vous prions de bien vouloir joindre le numéro « BA » à toute commande de pièce de rechange ou demande d'information. Le numéro « BA » se situe sur un autocollant apposé sur le couvercle du coffre de toit.
- C.3 Afin de pouvoir obtenir une clé de rechange le plus rapidement possible en cas de perte ou de défectuosité, nous vous conseillons de noter le numéro de clé et de serrure.
- C.4 Le coffre de toit ne doit pas être stocké à l'extérieur pour éviter d'être exposé aux éléments (comme la pluie ou la lumière directe du soleil).
- C.5 Le fabricant n'est pas responsable des dégâts et accidents provoqués par la non-observation du mode d'emploi, la modification des pièces ou l'utilisation d'autres pièces que les pièces d'origine du fabricant !

NL

A.0 VEILIGHEIDSVOORSCHRIFTEN

- A.1 Controleer voor en tijdens het rijden in gelijkmatige afstanden (afhankelijk van de rij situatie) of de dakbox vast op de lastdrager is gemonteerd, de lading nog is vastgezet en de sleutels eruit zijn.
- A.2 Let er op dat de dakkoffer gesloten en afgesloten is en dat de sleutel uit het slot verwijderd is voordat u wegrijdt.

- A.3 Controleer alle sloten, de lading en de bevestiging van de koffer zodra u deze onbewaakt achterlaat en verzeker u ervan dat alles in goede staat is.
- A.4 Onvoldoende vastgezette ladingen of verkeerd bevestigde dakdrager en dakbox kunnen tijdens het rijden losgaan en leiden tot zware ongevallen!
- A.5 Neem de veranderde hoogteafmetingen in acht. Bijvoorbeeld het veranderde rijgedrag van het voertuig (zijwindgevoeligheid, bochten- en remgedrag) bij gemonteerde lastdragers resp. dakboxen. Aan de buitenkant van de dakbox mogen geen andere lasten worden bevestigd.
- A.6 Het toegelaten totaalgewicht van het voertuig mag niet worden overschreden. De aanwijzingen van de voertuigfabrikant over de maximale daklast moeten in acht worden genomen:
- A.7 Bepalen van de voorhandene daklast:
Gewicht van de lastdrager
+ gewicht van de dakbox
+ gewicht van de inhoud
= voorhandene daklast
- A.8 De snelheid van het voertuig moet altijd worden afgestemd op de vervoerde lading en de actuele rijomstandigheden, zoals het soort weg, de kwaliteit van de weg, windomstandigheden, verkeersintensiteit en toepasselijke snelheidslimieten, maar mag onder geen enkel beding 130 km/u overschrijden. De toepasselijke snelheidslimieten en andere verkeersregels moeten altijd in acht worden genomen.
- A.9 De dakbox moet zorgvuldig worden gereinigd en verzorgd, vooral in de winter. Gebruik hiervoor uitsluitend een oplossing van water en normaal wasmiddel zonder alcohol-, chloor- of ammoniaktoevoegingen. Anders kan het oppervlak van de dakbox worden beschadigd. Gebruik geen cockpitspray. De sloten moeten met een sproeismeermiddel (smeermiddelen mogen niet in contact komen met het kunststofoppervlak) worden gesmeerd.

B.0 LET BIJ HET GEBRUIK VAN DE DAKKOFFER OP HET VOLGENDE:

- B.1 De voertuighoogte kan tot 700 mm hoger worden (afhankelijk van de lastdrager)
- B.2 Let dus op bij lage ingangen van garages, doorritten en bij laaghangende takken etc.!
- B.3 Er kunnen windgeluiden ontstaan.
- B.4 Voor automatisch wassen in een autowasserij moeten de dakbox en de lastdrager worden verwijderd.
- B.5 Neem naast de instructies in deze gebruiksaanwijzing ook die in de gebruiksaanwijzing van de lastdrager en van het voertuig in acht!

- B.6 Voor energiebesparing en de veiligheid van de andere verkeersdeelnemers moeten dakbox en drager worden gedemonteerd als ze niet worden gebruikt.
- B.7 Voor uw eigen veiligheid alleen goedgekeurde en voor uw voertuig toegelaten dakdragers gebruiken.
- B.8 De dakkoffer moet gemonteerd zijn met de voorkant in de rijrichting.
- B.9 Ter vermindering van verhoogde opwaartse druk moet de dakbox zonder hoek (dus parallel met de rijbaan) worden gemonteerd.
- B.10 Als er in de montage-instructies geen speciale montageposities worden aangegeven, moet een minimale afstand van 700 mm tussen de dwarsstangen worden nagestreefd. Een verandering (bijvoorbeeld extra boringen) van de bevestigingsinrichting van de dakbox niet is toegestaan.
- C.0 ONDERHOUD
- C.1 Deze gebruiksaanwijzing moet bij de gebruiksaanwijzing van het voertuig worden bewaard en meegenomen. Door elke verandering aan de bevestigingen en aan de dakbox zelf alsook door gebruik van reserveonderdelen en toebehoren van andere fabrikanten, vervalt de garantie en aansprakelijkheid van de fabrikant voor beschadiging van het materiaal en ongevallen! Volg daarom deze gebruiksaanwijzing op en gebruik alleen meegeleverde originele onderdelen. Bij verlies of onbruikbaar raken van onderdelen, alleen originele reserveonderdelen gebruiken die u kunt bestellen bij uw specialist of bij de fabrikant.
- C.2 Vermeld ten gunste van de leversnelheid en ter voorkoming van tijdrovend telefoneren bij alle bestellingen en vragen het „BA-Nr.“. Dit „BA-Nr.“ is vermeld op een sticker in de bovenkant van de dakboxdeksel.
- C.3 Om sleutels zo snel mogelijk na te kunnen vervangen, is het raadzaam om de slot- en sleutelnummers ergens te noteren.
- C.4 De dakkoffer mag niet buiten en blootgesteld aan de elementen (bijv. regen of direct zonlicht) worden opgeslagen.
- C.5 De fabrikant is niet aansprakelijk voor beschadiging en ongelukken die ontstaan door nietinachtneming van de gebruiksaanwijzing, veranderen van onderdelen of het gebruik van andere onderdelen dan de originele reserveonderdelen!
- A.2 Assicurerarsi che il box da tetto sia chiuso a chiave e che la chiave sia tolta dalla serratura prima di partire.
- A.3 Se lasciato incustodito, controllare tutte le serrature, il carico e il fissaggio del box per assicurarsi che sia nella condizione corretta.
- A.4 Se il carico non è assicurato a sufficienza o le barre portatutto e il box non sono fissati correttamente sussiste il pericolo che, durante la guida, possano staccarsi causando gravi incidenti!
- A.5 Quando le barre portatutto o il box portabagagli sono montati e soprattutto quando sono carichi, tenere in considerazione le mutate dimensioni in altezza e la differente tenuta di strada del veicolo (sollecitazione dovuta a vento trasversale, tenuta in curva e comportamento in frenata). Non aggiungere carichi ulteriori sopra il box portabagagli.
- A.6 Non superare il peso complessivo ammesso del veicolo. Rispettare le indicazioni del produttore del veicolo relativamente al carico massimo sul tetto:
- A.7 determinazione del carico effettivo sul tetto:
peso delle barre portatutto
+ peso del box portabagagli
+ peso del carico
= carico effettivo sul tetto
- A.8 La velocità del veicolo deve essere sempre adeguata al carico trasportato e alle condizioni di guida, come il tipo e la qualità della strada, le condizioni del vento, l'intensità del traffico e i relativi limiti di velocità, ma in nessun caso deve essere superiore ai 130 km/h. È sempre necessario rispettare i limiti di velocità imposti e altre normative relative al traffico.
- A.9 Pulire e tenere curato scrupolosamente il box portabagagli, specialmente nei mesi invernali. A questo scopo utilizzare una soluzione a base di acqua e detergente comune privo di alcool, cloro o ammoniaca che potrebbero danneggiare la superficie del box. Per la pulizia del box non impiegare gli spray in commercio per la pulizia dell'abitacolo. Lubrificare le serrature con un lubrificante in spray (evitare che il lubrificante entri in contatto con la superficie in plastica).
- B.0 PER L'IMPIEGO DEL BOX PORTABAGAGLI OSSERVARE QUANTO SEGUE:**
- B.1 L'altezza del veicolo può aumentare fino a 700 mm (a seconda del tipo di barre portatutto)
- B.2 Le entrate basse dei garage o i passaggi stretti,

IT

A.0 NORME DI SICUREZZA

- A.1 Prima e durante ogni guida e a intervalli di tempo

i rami bassi ecc. possono costituire una fonte di pericolo!

- B.3 Durante la guida è possibile che venga prodotto del rumore causato dall'impatto con il vento.
- B.4 Negli impianti di lavaggio automatici rimuovere il box portabagagli e le barre portatutto.
- B.5 Oltre alle avvertenze contenute in queste istruzioni per l'uso, osservare le prescrizioni contenute nelle istruzioni di montaggio delle barre portatutto e in quelle delle istruzioni operative del veicolo!
- B.6 Per risparmiare carburante e per ragioni legate alla sicurezza degli altri utenti della strada, smontare il box portabagagli e le barre portatutto se non vengono utilizzati.
- B.7 Ai fini della propria sicurezza utilizzare solo barre portatutto collaudate (ad es. con omologazione GS) che siano adatte al veicolo impiegato.
- B.8 Il box da tetto deve essere montato con la parte frontale posizionata nella direzione di guida.
- B.9 Per evitare un'alterazione della tenuta di strada (forze di portanza), montare il box portabagagli evitando gli angoli di incidenza (cioè il più parallelamente possibile rispetto al piano stradale).
- B.10 Qualora le istruzioni di montaggio non prevedessero posizioni di montaggio particolari, abbiate cura di mantenere una distanza minima di 700 mm tra le barre di carico. Tenere presente che non è consentito modificare il dispositivo di fissaggio del box portabagagli (ad es. mediante l'aggiunta di fori).

C.0 MANUTENZIONE

- C.1 Custodire e tenere a disposizione queste istruzioni per l'uso assieme a quelle operative del veicolo. Le modifiche apportate agli elementi di montaggio e al box portabagagli, così come l'impiego di pezzi di ricambio e di accessori diversi da quelli del fornitore fanno decadere qualsiasi garanzia e responsabilità del produttore per i danni materiali o gli incidenti che potrebbero derivarne.
- C.2 Per questo motivo attenersi scrupolosamente a queste istruzioni per l'uso e utilizzare solo i pezzi di ricambio originali. In caso di smarrimento o di usura dei pezzi, utilizzare solo i pezzi di ricambio originali, reperibili presso il rivenditore o il produttore.
- C.3 Per assicurarsi che la sostituzione dei pezzi di ricambio avvenga in modo rapido e per evitare dispendiose perdite di tempo, quando si ordinano i pezzi di ricambio o si richiedono informazioni indicare sempre il "N° BA". Il "N° BA" si trova sull'etichetta apposta sul lato superiore del box portabagagli. Se le chiavi vengono smarrite o se risultano difettose, per richiederne

la rapida sostituzione si consiglia di trascrivere il numero della serratura e quello della chiave.

- C.4 Il box da tetto non deve essere riposto all'esterno esposto agli agenti atmosferici (ad esempio pioggia o luce diretta).
- C.5 Il produttore non si assume alcuna responsabilità per danni o incidenti derivati dalla mancata osservanza delle istruzioni per l'uso, da modifiche apportate a singoli componenti o dall'utilizzo di pezzi di ricambio diversi da quelli originali del produttore!

ES

A.0 REGLAS DE SEGURIDAD

- A.1 Compruebe antes de y durante cada trayecto regularmente (en función del estado de la pista) si el cofre de techo está bien montado sobre las barras portaequipajes, la carga suficientemente asegurada, el cofre cerrado y la llave quitada.
- A.2 Asegúrese de que el cofre portaequipajes está cerrado y bloqueado, así como la llave fuera de la cerradura antes de comenzar la marcha.
- A.3 Si deja el cofre sin supervisión, compruebe todas las cerraduras, la carga y la sujeción para garantizar que se encuentra en correctas condiciones.
- A.4 ¡Una carga mal asegurada o unas barras portaequipajes y cofre incorrectamente fijados pueden soltarse durante el trayecto y ocasionar graves accidentes!
- A.5 Considere la altura modificada de su vehículo y los cambios en el comportamiento durante la conducción (sensibilidad al viento lateral, respuesta de frenado y en curvas) con el cofre y las barras portaequipajes montadas y, en particular, cargadas. En la parte exterior del cofre no deben amarrarse otras cargas.
- A.6 No debe sobrepasarse el peso total permitido del vehículo motorizado. Deben atenderse las instrucciones del fabricante del vehículo en relación a la carga máxima del techo:
- A.7 Cálculo de la carga de techo existente:
Peso de las barras portaequipajes
+ Peso del cofre de techo
+ Peso de la carga
= Carga del techo existente
- A.8 La velocidad del vehículo debe ajustarse siempre a la carga que se transporta y a las condiciones de conducción en cada momento como, por ejemplo, el tipo de carretera, el estado de la misma, el viento, la intensidad del tráfico y los límites de velocidad aplicables, aunque en ningún caso debe superar los 130 km/h. Siempre deben respetarse los límites de velocidad aplicables y las demás normativas de tráfico.

- A.9 El cofre de techo debe limpiarse y cuidarse esmeradamente, sobre todo durante los meses invernales. Utilice exclusivamente para ello una solución de agua y un detergente habitual en el comercio que no contenga alcohol, cloro o amoníaco, pues de lo contrario puede deteriorarse la superficie del cofre portaequipajes. No emplee ningún aerosol comercializado para la limpieza del cofre. Las cerraduras deben engrasarse con un lubricante pulverizado (el lubricante no debe entrar en contacto con la superficie de plástico).

B.0 POR FAVOR, TENGA EN CUENTA DURANTE EL USO DEL COFRE DE TECHO:

- B.1 La altura del vehículo puede aumentar hasta en 700 mm (en función de las barras soporte)
- B.2 Atención con las entradas bajas de garajes o puentes de escasa altura, ramas de árboles etc.
- B.3 Pueden producirse ruidos provocados por el viento.
- B.4 Para el uso de una instalación de lavado automático hay que quitar el cofre de techo y las barras portaequipajes.
- B.5 Además de las indicaciones de estas instrucciones de uso, tenga en cuenta asimismo las especificaciones en las instrucciones de montaje de las barras portaequipajes y el manual de servicio del vehículo.
- B.6 Por razones de ahorro de energía y de la seguridad en el tráfico vial, hay que desmontar el cofre de techo y las barras portaequipajes cuando no estén en uso.
- B.7 En aras a su propia seguridad, debería Vd. usar únicamente bacas o barras portaequipajes verificadas (p. ej. con homologación GS-TÜV) y permitidas para su vehículo.
- B.8 El cofre portaequipajes debe montarse con la parte delantera en la dirección de la marcha.
- B.9 Para evitar fuerzas ascensionales elevadas, hay que montar el cofre de techo sin ángulo de incidencia (paralelo en lo posible a la calzada).
- B.10 Si en las instrucciones no se indican posiciones de montaje especiales, se intentará mantener una distancia mínima de 700 mm entre las secciones del portaequipajes. Por favor, tenga en cuenta que no está permitida ninguna modificación del dispositivo de fijación del cofre de techo (p. ej. perforaciones adicionales).

C.0 MANTENIMIENTO

- C.1 Estas instrucciones de uso deberían guardarse y llevarse siempre con el manual de instrucciones del vehículo. ¡Cualquier modificación en los juegos de montaje y en el cofre, así como el uso de recambios y accesorios ajenos al fabricante, implican la anulación de la garantía y de la responsabilidad

del fabricante por daños materiales o accidentes! Cumpla con exactitud estas instrucciones de uso y emplee únicamente las piezas originales suministradas. Si perdiera alguna pieza o sufriera desgaste, emplee sólo recambios originales, de adquisición en proveedores o directamente del fabricante.

- C.2 Para asegurar un rápido suministro de piezas de recambio y evitar pérdidas de tiempo, le pedimos especifique en todos sus pedidos de repuestos y consultas el „Núm. BA:“. Este „Núm. BA:“ se encuentra en un adhesivo situado en la parte superior del cofre de techo.
- C.3 Para que pueda Vd. solicitar rápidamente un repuesto en caso de una llave perdida o defectuosa, le recomendamos que anote el número del cerrojo y de la propia llave.
- C.4 El cofre portaequipajes no debe guardarse en el exterior expuesto a los elementos (p. ej. lluvia o luz solar directa).
- C.5 El fabricante no se responsabiliza de daños y accidentes provocados por la no observancia de estas instrucciones de uso, la modificación de piezas o el uso de piezas distintas a las originales de recambio del fabricante.

PT

A.0 REGULAMENTOS DE SEGURANÇA DA GRÁBRETANHA

- A.1 Verifique em intervalos regulares (dependendo das condições da estrada) antes e durante cada viagem, se o bagageiro de teto está firmemente fixado no rack, se a carga está presa de forma adequada, se o bagageiro está trancado e a chave foi retirada da fechadura.
- A.2 Certifique-se de que o bagageiro de teto esteja fechado e trancado e que a chave seja removida da trava antes de começar a dirigir.
- A.3 Se deixado sem supervisão, verifique todas as travas, a carga e a fixação do bagageiro para garantir que tudo esteja nas condições corretas.
- A.4 Cargas mal presas e racks e bagageiros de teto montados de forma incorreta podem se soltar durante a viagem, causando graves acidentes!
- A.5 Leve em consideração o aumento na altura do veículo e a alteração em seu comportamento ao rodar (sensibilidade a ventos laterais, comportamento nas curvas e nas frenagens) com o rack e/ou bagageiro de teto montado(s) e carregado(s). Cargas adicionais não devem ser acondicionadas fora do bagageiro de teto.
- A.6 O peso total permitido para o veículo não pode ser ultrapassado. Devem ser observadas as instruções do fabricante do veículo sobre o peso máximo da carga que pode ser transportada no teto.

- A.7 Cálculo do peso disponível para carga a ser transportada no teto:
- Peso do rack de teto
 - + peso do bagageiro
 - + peso da carga
 - = peso disponível para a carga a ser transportada no teto
- A.8 A velocidade do veículo deverá ser sempre ajustada à carga sendo transportada e às condições de direção atuais, como tipo e qualidade do pavimento, condições de vento, intensidade do tráfego e limites de velocidade aplicáveis. No entanto, em nenhuma circunstância ela deverá exceder 130 km/h. Os limites de velocidade aplicáveis e outras normas de tráfego devem ser sempre observados.
- A.9 O bagageiro de teto deve ser cuidadosamente limpo e conservado, em particular durante os meses de inverno. Para esse propósito, use apenas uma solução de água e detergente sem aditivos à base de álcool, alvejante ou amônia, caso contrário a superfície do bagageiro pode ser danificada. Não use silicone em aerossol para limpar o bagageiro de teto. As travas devem ser lubrificadas com lubrificante em aerossol (a superfície plástica do bagageiro não deve entrar em contato com nenhum tipo de lubrificante).
- B.0 OBSERVE OS SEGUINTE PONTOS AO USAR O BAGAGEIRO DE TETO:**
- B.1 A altura do veículo poderá aumentar em até 700 mm (dependendo do modelo de rack de teto usado)
- B.2 Esteja atento para garagens com entradas baixas, qualquer local com pouca altura livre, galhos de árvores baixos, etc.
- B.3 Pode ocorrer ruído de vento nas janelas.
- B.4 O bagageiro e o rack de teto devem ser removidos antes de usar lava rápidos automáticos.
- B.5 Além destas instruções de uso, deve-se prestar atenção às instruções de montagem do rack de teto e às instruções de operação do veículo.
- B.6 Para economizar combustível e para a segurança dos demais motoristas, o bagageiro e o rack de teto devem ser removidos quando não estiverem sendo usados.
- B.7 Para sua própria segurança, devem ser usados apenas racks de teto testados (teste GS, por exemplo) e autorizados para uso em seu veículo.
- B.8 O bagageiro de teto deve ser montado com a frente voltada para a direção do deslocamento.
- B.9 Para evitar a geração de forças de sustentação excessivas, os bagageiros de teto devem ser montados paralelos ao eixo da estrada e não em ângulo.
- B.10 Siga os detalhes nas instruções de montagem. Na maioria das vezes, as instruções especificam a distância entre as Barras do Rack. Se nenhuma instrução específica for recomendada, tente manter uma distância mínima de 700mm entre as Barras do Rack. Não são permitidas alterações no sistema de fixação do bagageiro de teto (furação adicional, por exemplo).
- C.0 MANUTENÇÃO**
- C.1 Estas instruções de uso devem ser mantidas juntas com as instruções de operação do veículo e estar disponíveis sempre que o equipamento estiver em uso e na estrada. Quaisquer alterações feitas nos conjuntos de montagem e no bagageiro de teto, assim como o uso de peças de reposição ou acessórios outros que não aqueles fornecidos pelo fabricante causarão a perda de validade da garantia e da responsabilidade do fabricante por qualquer dano ou acidentes que venham a ocorrer. Deve-se então observar estritamente estas instruções de uso e instalar apenas as peças originais fornecidas. No evento de perda ou desgaste de peças, elas devem ser repostas ou substituídas por peças de reposição originais que podem ser adquiridas de um fornecedor especializado ou do fabricante.
- C.2 Para assegurar o rápido fornecimento de peças de reposição, evitando perder tempo com pesquisas, pedimos que seja indicado o “Nº de BA” sempre que se fizer um pedido de peças de reposição ou se tiver alguma dúvida. O “Nº de BA” pode ser encontrado em uma etiqueta adesiva localizada na tampa do bagageiro de teto.
- C.3 Para assegurar-se de sempre poder substituir qualquer chave perdida ou com defeito o mais rapidamente possível, aconselhamos anotar os números da fechadura e da chave.
- C.4 O bagageiro de teto não deve ser armazenado ao ar livre exposto aos elementos (por exemplo, chuva ou luz solar direta).
- C.5 O fabricante não é responsável por nenhum dano ou acidente que possa ocorrer como resultado da não obediência a estas instruções de uso, de alterações feitas no equipamento ou do uso de quaisquer peças que não sejam originais.

SV

A.0 VIKTIGA ANVISNINGAR

- A.1 Kontrollera före och under färd i lämpliga intervaller (beroende på körbanans skick) att takboxen sitter fast ordentligt på lasthållaren, lasten är tillräckligt säkrad, takboxen är låst och nyckeln inte sitter i.

- A.2 Kontrollera att takboxen är stängd och låst och att nyckeln inte sitter kvar i låset innan du kör i väg.
- A.3 Kontrollera att alla lås, all last och alla fästen är rätt skick om takboxen lämnas oöverbakad.
- A.4 Last som inte säkrats tillräckligt eller lasthållare och takbox som inte monterats korrekt kan lossna under färden och leda till allvarliga olyckor!
- A.5 Var uppmärksam på ändrade höjdmått samt om bilen ändrar körbeteende (sidovindskänslighet, kurv- och bromsbeteende) med monterad och i synnerhet lastad lasthållare/takbox. Utanför takboxen får ingen last placeras.
- A.6 Bilens max tillåtna totalvikt får ej överskridas. Biltillverkarens instruktioner med avseende på maximal taklast skall beaktas:
- A.7 Beräkning av befintlig taklast:
lasthållarens vikt
+ takboxens vikt
+ lastvikt
= befintlig taklast
- A.8 Fordonets hastighet måste alltid vara anpassad till den last som transporteras och efter rådande körförhållanden, såsom typ av väg, vägkvalitet, vindförhållanden, trafiktäthet och hastighetsbegränsningar. Hastigheten får dock under inga omständigheter överskrida 130 km/h. Hastighetsbegränsningar och andra trafikregler måste alltid följas.
- A.9 Takboxen skall rengöras och vårdas noggrant, i synnerhet under vintermånaderna. Använd uteslutande en lösning bestående av vatten och ett rengöringsmedel som finns i handeln utan alkohol-, klor- eller ammoniak tillsats, eftersom detta leder till att takboxens yta skadas. Använd inte cockpitspray som finns i handeln för rengöring av takboxen. Låsen skall smörjas med ett spraysmörjmedel (smörjmedel får ej hamna på plastytan).
- B.0 OBSERVERA FÖLJANDE VID ANVÄNDNINGEN AV TAKBOXEN:**
- B.1 Bilhöjden kan öka med upp till 700 mm (beroende på lasthållare)
- B.2 Var försiktig vid låga garageinfarter eller låga viadukter, lågt hängande grenar etc.!
- B.3 Vinden kan orsaka oljud.
- B.4 I en automatisk biltvätt skall takboxen och lasthållaren avmonteras.
- B.5 Utöver anvisningarna i denna bruksanvisning skall även lasthållarens monteringsanvisning och biltillverkarens instruktioner observeras!
- B.6 För att spara energi och för andra trafikanters säkerhet skall takboxen och lasthållaren monteras av när de inte används.
- B.7 För din egen säkerhet skall endast godkända lasthållare (t.ex. GS-godkända) som är tillåtna på din bil användas.
- B.8 Takboxen måste monteras med framsidan vänd framåt i bilens färdriktning.
- B.9 För att förhindra att takboxen lyfts uppåt skall den monteras utan lutningsvinkel (så parallellt som möjligt med körbanan).
- B.10 Om inga speciella monteringspositioner anges i monteringsanvisningen skall ett minsta avstånd av 700 mm mellan lasthållarbågarna eftersträvas. Observera att en ändring av takboxens fästordning (t.ex. extra borrhål) ej är tillåten.
- C.0 SKÖTSEL**
- C.1 Denna bruksanvisning skall förvaras och medföras tillsammans med bilens instruktionsbok. Alla ändringar av monteringsseter och på takboxen, som användningen av andra reservdelar eller tillbehör än tillverkarens, leder till att tillverkarens garanti och ansvar för skador på material eller olyckor förfaller! Följ därför anvisningarna i denna bruksanvisning och använd endast medföljande originaldelar. Skulle delar gå förlorade eller slitas ut, använd endast originalreservdelar som kan beställas av återförsäljaren eller tillverkaren.
- C.2 För att säkerställa en snabb reservdelsleverans och undvika tidskrävande reklamationer ber vi dig att alltid ange "BA-Nr.:" vid beställning av reservdelar respektive förfrågningar. Detta "BA-Nr.:" sitter på en dekal som är fäst på takboxens överdel.
- C.3 För att kunna erhålla en så snabb ersättning av förlorade eller defekta nycklar som möjligt rekommenderas att lås- och nyckelnummer antecknas.
- C.4 Takboxen bör inte förvaras utomhus där den är utsatt för exempelvis regn och direkt solljus.
- C.5 Tillverkaren ansvarar ej för skador och olyckor som uppstått genom missaktande av bruksanvisningen, ändring av delar eller användning av andra delar än originalreservdelar från tillverkaren!

DA

A.0 SIKKERHEDSBESTEMMELSER

- A.1 Kontroller med jævne mellemrum (afhængigt af vejens tilstand) både før og undervejs på turen, at tagboksen er fastgjort korrekt til tagbøjlerne, at lasten er sikret, tagboksen er låst og at nøglen er taget ud af låsen.
- A.2 Sørg for, at tagboksen er lukket og låst, og at nøglen er taget ud af låsen, før du kører af sted.
- A.3 Hvis boksen efterlades uden opsyn, skal du

- tjekke alle låse samt boksens belastning og fastgørelse for at sikre, at den er i korrekt stand.
- A.4 Ikke-sikret last og forkert monterede tagbøjler og tagbokse kan løse sig under turen og forårsage alvorlige ulykker!
- A.5 Sørg for at tage højde for ændringer i højden og kørestil (sidevindsfølsomhed, hjørne- og bremsefunktion) i det givne køretøj, når tagbøjler og/eller tagboks er monteret og – frem for alt – lastet. Der må ikke fastgøres yderligere last uden på tagboksen.
- A.6 Den samlede tilladte lastvægt for det givne motorkøretøj må ikke overskrides. Instruktionerne fra motorkøretøjets fabrikant om maksimal tagvægt skal følges.
- A.7 Beregning af tilgængelig tagbelastning:
Tagbøjlernes vægt
+ tagboksens vægt
+ lastens vægt
= tilgængelig tagbelastning
- A.8 Bilens hastighed skal altid tilpasses lasten i holderen og de aktuelle kørselsforhold, f.eks. vejtypen, vejens kvalitet, vindforholdene, trafikken og de gældende fartbegrænsninger. Hastigheden må dog under ingen omstændigheder overskride 130 km/t. De gældende fartbegrænsninger og andre færdselslove skal altid overholdes.
- A.9 Tagboksen skal rengøres og vedligeholdes omhyggeligt, især i vintermånederne. Ved rengøring må der kun bruges en opløsning af vand og standardopvaskemiddel uden alkohol, blegemiddel eller ammoniumtilsætninger, da tagboksens overflade ellers kan blive beskadiget. Brug ikke standardsprays til rengøring af tagboksen. Låsene skal smøres med spraysmøring (intet smøremiddel må komme i kontakt med tagboksens plastoverflade).
- B.0 BEMÆRK VENLIGST FØLGENDE VED BRUG AF TAGBOKSEN:**
- B.1 Højden af det pågældende køretøj kan øges med op til 700 mm (afhængigt af den anvendte tagbøjler)
- B.2 Vær opmærksom på lave garageporte, lave frigange generelt, lavthængende grene osv.!
- B.3 Der kan opstå vindstøj.
- B.4 Hvis der benyttes en automatisk bilvaskfacilitet, skal tagboksen og tagbøjlerne tages af først.
- B.5 Ud over disse instrukser for brug skal du også nøje følge monteringsvejledningen til de pågældende tagbøjler og køretøjets betjeningsvejledning!
- B.6 Af hensyn til brændstoføkonomi og dine medtrafikanter sikkerhed bør tagboksen og tagbøjlerne fjernes, når de ikke bruges.
- B.7 For din egen sikkerheds skyld bør du kun anvende afprøvede (f.eks. GS-testede) tagbøjler, der er godkendt til brug sammen med dit køretøj.
- B.8 Tagboksen skal monteres, så forsiden peger fremad i køreretningen.
- B.9 For at undgå at generere for store løftekræfter skal tagboksen monteres parallelt med vejretningen og ikke på tværs af denne.
- B.10 Hvis der ikke er angivet særlige monteringspunkter i monterings-vejledningen, bør du montere lastholderstængerne med en minimumsafstand i forhold til hinanden på 700 mm. Vær opmærksom på, at ændringer (f.eks. ekstra borehuller) i tagboksens fastgørelsessystem ikke er tilladt.
- C.0 VEDLIGEHOLDELSE**
- C.1 Disse brugsanvisninger skal opbevares sammen med det pågældende køretøjs betjeningsvejledning og opbevares i bilen, når udstyret er i brug og undervejs på turen. Eventuelle ændringer i monterings-sættene og tagboksen samt brugen af andre reservedele eller former for tilbehør end dem, der leveres af producenten, vil medføre, at producentens garanti og erstatningsansvar ved eventuelle materielle skader eller ulykker bortfalder! Du bør derfor følge disse brugsanvisninger nøje og kun anvende de leverede originale komponenter. Hvis du mister komponenter, eller de bliver slidt, bør du kun udskifte dem med originale reservedele, der kan anskaffes hos en specialistforhandler eller producenten.
- C.2 For at sikre, at vi hurtigt kan sende dig reservedele og undgå tidskrævende henvendelser, bedes du angive det såkaldte "BA No.", når du bestiller reservedele eller har spørgsmål. Produktets "BA No." findes på en etiket på indersiden af tagboksens top.
- C.3 Du bør notere låse- og nøglenummeret ned, så du kan bestille nye nøgler så hurtigt som muligt, hvis de bortkommer eller går i stykker.
- C.4 Tagboksen bør ikke opbevares udendørs, hvor den er udsat for vejrpåvirkninger (f.eks. regn eller direkte sollys).
- C.5 Producenten er ikke erstatningsansvarlig ved skader eller ulykker, der opstår som følge af, at disse brugsanvisninger ikke er blevet fulgt, at der er foretaget ændringer i komponenter eller at der er blevet anvendt andre komponenter end de originale fra producenten!
- NO**
- A.0 SIKKERHETSANVISNINGER**
- A.1 Kontroller ved jevne mellemrum (hvor ofte afhænger af veiforholdene), både før og under køreturen, at tagboksen er godt festet

- til takstativet, lasten er tilstrekkelig sikret, takboksen er låst og nøkkelen er tatt ut av låsen.
- A.2 Pass på at takboksen er lukket og låst og nøkkelen tatt ut fra låsen før du kjører.
- A.3 Hvis du skal gå fra takboksen, sjekk alle låser, lasten og festet til boksen for å sikre at den er i en korrekt tilstand.
- A.4 Last som er utilstrekkelig sikret, og takstativ og takbokser som ikke er montert riktig, kan løsne under kjøring og forårsake alvorlige ulykker.
- A.5 Når det er montert takstativ og/eller takboks, særlig med last, på bilen, må du alltid huske på at bilen nå er høyere og har endrede kjøreegenskaper (følsomhet for sidevind, svinge- og bremseegenskaper). Du må ikke feste ytterligere last på utsiden av takboksen.
- A.6 Bilens tillatte totalvekt må ikke overskrides. Du må overholde bilprodusentens anvisninger med hensyn til maksimal vekt på taket.
- A.7 Beregning av tilgjengelig taklast:
takstativets vekt
+ takboksens vekt
+ nyttelastens vekt
= tilgjengelig taklast
- A.8 Kjøretøyets hastighet må alltid justeres etter lasten som fraktes, og de aktuelle kjøreforholdene, som for eksempel veitypen, kvaliteten på veien, vind- og trafikkforhold og de aktuelle fartsgrensene. Hastigheten må imidlertid aldri overskride 130 km/t. Du må alltid rette deg etter aktuelle fartsgrenser og andre trafikale retningslinjer.
- A.9 Takboksen må rengjøres og vedlikeholdes nøye, spesielt i vinterhalvåret. Du må bare bruke vann og standard rengjøringsmiddel uten alkohol, blekemidler eller ammoniakktilsetning, da dette kan skade overflaten på takboksen. Ikke bruk vanlige sprayer for kupéer til å rengjøre takboksen. Låsene må smøres med et smøremiddel på sprayboks (smøremiddelet må ikke komme i kontakt med plastoverflaten på takboksen).
- B.0 VÆR OBS PÅ FØLGENDE VED BRUK AV TAKBOKSEN:**
- B.1 Bilens høyde kan øke med opptil 70 cm (alt etter hvilket takstativ som brukes)
- B.2 Vær obs på garasjeåpninger med lav høyde, lav klaring generelt, lavhengende grener osv.
- B.3 Det kan oppstå vindstøy.
- B.4 Hvis bilen skal vaskes i maskin, må du først ta av takboksen og takstativet.
- B.5 I tillegg til disse bruksanvisningene må du også være nøye med å følge monteringsanvisningene for takstativet og bilens instruksjonshåndbok.
- B.6 For lavere drivstofforbruk og av hensyn til sikkerheten til andre trafikanter bør takboksen og takstativet tas av bilen når de ikke er i bruk.
- B.7 Av hensyn til din egen sikkerhet bør du bare bruke et testet (f.eks. GS-testet) takstativ som er godkjent for bruk med din bil.
- B.8 Takboksen må monteres med fronten forrest i kjørerretningen.
- B.9 For å unngå at det oppstår usedvanlig stor oppdrift, må takboksen monteres parallelt med veibanen og ikke skrått.
- B.10 Hvis det ikke er angitt noen spesiell monteringsposisjon i anvisningen, må du forsøke å holde en avstand på minst 700 mm mellom lastholderstengene. Det er ikke tillatt å gjøre endringer på takboksens festesystem (f.eks. ved å bore ekstra hull).
- C.0 VEDLIKEHOLD**
- C.1 Disse bruksanvisningene må oppbevares sammen med bilens instruksjonshåndbok og være i bilen når utstyret er i bruk, og under kjøring. Hvis det gjøres endringer på monteringsinnretningene og takboksen og det brukes reservedeler eller tilbehør som ikke tilbys av produsenten, vil produsentens garanti og ansvar for eventuelle materielle skader eller ulykker opphøre. Du må derfor overholde disse bruksanvisningene til punkt og prikke og kun bruke de medfølgende originaldelene. Hvis du skulle miste deler eller de slites ut, må du bare skaffe dem ut med originale reservedeler, som du får fra en forhandler eller produsenten.
- C.2 For å spare tid ved bestilling og levering av reservedeler ber vi deg oppgi «BA-nummeret» når du bestiller eller har en forespørsel. «BA-nummeret» finner du på en etikett på innsiden av lokket på takboksen.
- C.3 Du bør notere nummeret som finnes på låsen og nøkkelen, slik at nøklene kan erstattes så raskt som mulig hvis de skulle bli borte eller ødelagt.
- C.4 Takboksen bør ikke lagres ute og utsettes for vær og vind (f.eks. regn eller direkte sollys).
- C.5 Produsenten er ikke ansvarlig for skader eller ulykker som oppstår som følge av manglende overholdelse av disse bruksanvisningene, endringer som er gjort på deler, eller bruk av andre deler enn produsentens originaldeler.
- FI**
- A.0 TURVALLISUUSMÄÄRÄYKSET**
- A.1 Tarkasta aina ennen liikkeellelähtöä samoin kuin sopivin väliajoin (ajoradan kunnosta riippuen) matkan aikana seuraavat asiat: kuljetuslaatikko on kiinnitetty moitteettomasti taakkatelineeseen, kuorma on kiinnitetty paikalleen asianmukaisesti ja kuljetuslaatikko on suljettu sekä avain irrotettu lukosta.

DISCLAIMER

- A.2 Varmista ennen ajoa, että kuljetuslaatikko on suljettu ja lukittu ja että avain on irrotettu lukosta.
- A.3 Jos jätät kuljetuslaatikon vartioimatta, tarkista laatikon kaikki lukot, kuorma ja kiinnitykset, jotta laatikko on varmasti asianmukaisessa kunnossa.
- A.4 Jos kuormaa ei ole kiinnitetty asianmukaisesti paikalleen tai jos taakkateline ja kuljetuslaatikko on kiinnitetty puutteellisesti, nämä voivat irrota ajon aikana ja aiheuttaa vakavan onnettomuuden!
- A.5 Ota huomioon ajoneuvon muuttuneet korkeusmitat. Muista myös, että ajoneuvon käyttäytyminen (sivutuuliherkkyys, käyttäytyminen kaarteissa ja jarrutettaessa) muuttuu, kun ajoneuvoon on asennettu taakkateline ja kuljetuslaatikko - etenkin, jos nämä ovat kuormattuja. Kuljetuslaatikon ulkopuolelle ei saa kiinnittää minkäänlaista kuormaa.
- A.6 Moottoriajoneuvon sallittua kokonaispainoa ei saa ylittää. Moottoriajoneuvon valmistajan suurinta kattokuormaa koskevia ohjeita tulee noudattaa:
- A.7 Kattokuorman laskeminen:
taakkatelineen paino
+ kuljetuslaatikon paino
+ kuorman paino
= kattokuorma
- A.8 Ajoneuvon nopeus täytyy aina suhteuttaa kuljetettavaan kuormaan ja vallitseviin ajo-olosuhteisiin, joihin vaikuttavat esimerkiksi tien tyyppi, tien kunto, tuuliolosuhteet, liikenteen vilkkaus ja nopeusrajoitukset. Nopeus ei kuitenkaan missään oloissa saa olla suurempi kuin 130 km/h. Nopeusrajoituksia ja muita liikennesääntöjä täytyy aina noudattaa.
- A.9 Kuljetuslaatikon huolellinen puhdistus ja hoito on tärkeää, erityisesti talvikuukausina. Käytä tarkoitukseen yksinomaan liuosta, joka sisältää vettä ja jotain yleisesti myytävää puhdistusainetta, joka ei sisällä alkoholia, klooria tai ammoniakkia. Muutoin kuljetuslaatikon pinta voi vahingoittua. Älä käytä kuljetuslaatikon puhdistukseen kauppoissa myytäviä sumutteita, jotka on tarkoitettu kojetaulun puhdistukseen. Lukot tulee voidella sumutettavalla voiteluaineella (voiteluainetta eivät saa joutua muovipinnalle).
- B.0 MUISTA SEURAAVAT TEKIJÄT KULJETUSLAATIKKOA KÄYTTÄESSÄSI:**
- B.1 Ajoneuvon korkeus voi kasvaa jopa 700 mm (taakkatelineestä riippuen)
- B.2 Noudata erityistä valppautta, kun ajat mataliin pysäköintihalleihin ja alikulkutunneleihin tai kun alitat matalalla roikkuvia oksia jne!
- B.3 Kuljetuslaatikkoa käytettäessä saattaa syntyä tuulääniä.
- B.4 Kuljetuslaatikko ja taakkateline tulee irrottaa, ennen kuin ajoneuvo ajetaan automaattiseen autonpesulaitteistoon.
- B.5 Noudata tämän käyttöohjeen lisäksi taakkatelineen asennusohjetta sekä ajoneuvon käyttöohjetta!
- B.6 Energian säästämiseksi ja muiden tienkäyttäjien turvallisuuden varmistamiseksi kuljetuslaatikko ja teline on syytä irrottaa aina silloin, kun niitä ei käytetä.
- B.7 Oman turvallisuutesi varmistamiseksi sinun on syytä käyttää ainoastaan tyyppihyväksytyjä (esim. saksalainen GS-hyväksyntä) taakkatelineitä, jotka on hyväksytty myös käytettäväksi ajoneuvosi yhteydessä.
- B.8 Kuljetuslaatikko on asennettava niin, että sen etuosa osoittaa ajosuuntaan.
- B.9 Ylimääräisen nostevaikutuksen välttämiseksi kuljetuslaatikko tulee asentaa ilman kiilakulmaa (ajoradan suuntaisesti).
- B.10 Jos asennusohjeissa ei ole annettu mitään erityisiä asennuskohtia, taakkate lineputkien keskinäinen väli on pyrittävä jättämään ainakin 700 mm:n. Muista, että muutokset (esim. lisäreikien poraaminen) kuljetuslaatikon kiinnitysjärjestelmään eivät ole sallittuja.
- C.0 Hoito
- C.1 Tätä käyttöohjetta tulee säilyttää ajoneuvon käyttöohjeen yhteydessä. Kaikki asennussarjoihin ja kuljetuslaatikkoon tehdyt muutokset sekä muiden kuin valmistajan varaosien ja lisävarusteiden käyttö johtavat valmistajan takuun ja vastuun raukeamiseen materiaalivahinkojen ja onnettomuuksien tapauksessa! Noudata tämän vuoksi tarkoin tätä käyttöohjetta ja käytä ainoastaan mukana toimitettuja alkuperäisosa. Kadonneet tai kuluneet osat tulee aina korvata alkuperäisillä varaosilla, joita voi tilata jälleenmyyjältä tai valmistajalta.
- C.2 Varaosien nopean toimituksen varmistamiseksi ja aikaa vievien tiedusteluiden välttämiseksi kaikkien varaosailausten tai tiedustelujen yhteydessä on syytä ilmoittaa numero „BA-Nr.:”. „BA-Nr.:” on merkitty kuljetuslaatikon yläosaan kiinnitettyyn tarraan.
- C.3 Suosittelemme sinua merkitsemään muistiin lukon ja avaimen numeron. Siten voit tilata viipymättä vara-avaimen, jos nykyinen avain sattuisi katoamaan tai rikkoutumaan.
- C.4 Kuljetuslaatikkoa ei pidä säilyttää ulkona alttiina sään (esim. sateen ja suoran auringonpaisteen) vaikutuksille.
- C.5 Valmistaja ei vastaa vahingoista tai onnettomuuksista, jotka ovat seurausta

käyttöohjeen laiminlyömisestä, osiin tehdyistä muutoksista tai muiden kuin valmistajan alkuperäisvaraosien käytöstä!

ET

A.0 OHUTUSNÕUDED

- A.1 Kontrollige alati enne sõidu alustamist ja sõidu ajal sobivate vahemike järel (sõltuvalt maantee seisukorrast), kas katuseboks on kindlalt pakiraamile kinnitatud, laadung piisavalt kinnitatud, katuseboks suletud ja võtmed välja tõmmatud.
- A.2 Veenduge enne sõitmahakkamist, et katuseboks oleks suletud ja lukustatud ning võti lukust eemaldatud.
- A.3 Kui katuseboks on olnud järelevalveta, kontrollige üle lukud, koorem ja katuseboksi kinnitus ning veenduge, et kõik oleks korras.
- A.4 Ebapiisavalt kinnitatud laadung või ebaõigesti kinnitatud katusepakiraam ja katuseboks võivad sõidu ajal vabaneda ja raskeid õnnetusi põhjustada!
- A.5 Pidage silmas sõiduki muutunud kõrgust, samuti muutunud sõiduomadusi (tundlikkus külgtuulele, käitumine kurvides ja pidurdamisel) paigaldatud ja eriti koormatud pakiraamide või katusebokside puhul. Katuseboksi välisküljele ei tohi paigaldada mingeid täiendavaid koormusi.
- A.6 Mootorsõiduki lubatavat täismassi ei tohi ületada. Arvestada tuleb mootorsõiduki valmistaja juhistega suurima koormuse kohta katusel:
- A.7 Olemasoleva katusekoormuse väljaselgitamine:
 - pakiraami raskus
 - + katuseboksi raskus
 - + laadungi raskus
 - = olemasolev k3atusekoormus
- A.8 Sõiduki kiirus tuleb alati valida vastavalt veetavale koormale ja valitsevatele teeoludele, nt tee tüübile, tee kvaliteedile, tuuleoludele, liiklustihedusele ja kehtivatele kiiruspäärdustele, kuid sõiduki kiirus ei tohi mingil tingimusel kunagi ületada 130 km/h. Alati tuleb järgida kehtivaid kiiruspäärdust ja muid liikluseeskirju.
- A.9 Katuseboksi tuleb hoolikalt puhastada ja hooldada, seda eriti talvekuudel. Kasutage selleks eranditult lahust veest ja standardsest loputusvahendist, mis ei sisalda alkoholi-, kloori- ega ammoniaaklisandeid, kuna need kahjustaks katuseboksi pealispinda. Ärge palun kasutage katuseboksi puhastamiseks mingeid standardseid esikonsooli puhastusaerosoole. Lukke tuleks määrada pihustatava määrdeainega (määrdeained ei tohi plastikpinna sattuda).

B.0 PALUN ARVESTAGE KATUSEBOKSI KASUTAMISEL JÄRGMISEGA:

- B.1 Sõiduki kõrgus võib kuni 700 mm suurene da (sõltuvalt pakiraamist).
- B.2 Tähelepanu sügavate garaaži sissesõitude või madalate läbisõitude, madalalt rippuvate okste jne. juures!
- B.3 Võib tekkida tuulemüra.
- B.4 Automaat-autopesula kasutamisel tuleb katuseboks ja pakiraam eemaldada.
- B.5 Palun järgige peale käesolevas kasutusjuhendis toodud nõuannete ka pakiraami paigaldusjuhendis ja sõiduki kasutusjuhendis toodud andmeid!
- B.6 Energia säästmise ja kaasliiklejate turvalisuse huvides tuleks katuseboks ja kandurid mittekasutamise korral maha võtta.
- B.7 Teie enda turvalisuse huvides peaksite Te kasutama üksnes kontrollitud (näiteks GS-tähisega) ja teie sõiduki jaoks lubatud katusepakiraame.
- B.8 Katuseboks tuleb paigaldada esiküljega sõidusuunas.
- B.9 Kõrgendatud ülestõukejõudude vältimiseks tuleb katuseboks paigaldada ilma seadenurgata (võimalikult paralleelselt sõidutee suhtes).
- B.10 Kui paigaldamisjuhendis pole antud täpset raamitalade vahekaugust, tuleks see valida vähemalt 700 mm. Arvestage palun sellega, et katuseboksi kinnituselementide muutmise (näiteks lisaaukude puurimine) ei ole lubatud.

C.0 HOOLDUS

- C.1 See kasutusjuhend tuleks koos sõiduki kasutusjuhendiga alal hoida ja kaasas kanda. Iga muudatus paigalduskomplektide ja katuseboksi juures, samuti muude, kui valmistaja varuosade või tarvikute kasutamine muudab igasuguse valmistajapoolse garantii ja vastutuse materjalivigade või õnnetuste eest kehtetuks! Seetõttu järgige täpselt neid kasutusjuhiseid, kasutage üksnes kaasasolevaid originaalosi. Kui Te peaksite mõne osa kaotama või osad peaks kuluma, kasutage palun üksnes originaal-varuosi, mida on võimalik saada kas erialakauplusest või valmistajalt.
- C.2 Kiire varuosadega varustamise kindlustamiseks ja aeganõudvate teadete pärimiste vältimiseks palume me Teil kõigi varuosatellimiste või järelepärimiste puhul teatada „BA-NR.“. See „BA-NR.“ asub ühel katuseboksi ülaküljele paigaldatud kleebisel.
- C.3 Et Te kaotatud või defektsete võtmete korral võimalikult kiiresti asenduse tellida saaks, soovime me Teil luku- ja võtmenumber üles kirjutada.
- C.4 Katuseboksi ei tohiks hoida välitingimustes, kus sellele saavad mõjuda ilmastikutegurid (nt vihm

või otsene pāikesekiirgus).

- C.5 Valmistaja ei vastuta kahjude ja ņnnetuste eest, mis on pņhjustatud kasutusjuhendi eiramise, osade muutmise vņi muude osade, kui valmistaja oriġināl-varuosade kasutamise tņttu!

LV

A.0 DROŠĪBAS NOTEIKUMI

- A.1 Pārbaudiet pēc regulāriem intervāliem (atkarībā no ceļu stāvokļa), gan pirms, gan katra brauciena laikā, vai jumta kārba ir stingri nostiprināta pie jumta bagāžnieka, krava ir pienācīgi nodrošināta, jumta kārba aizslēgta un atslēga ir izņemta no slēdzenes.
- A.2 Pirms braukšanas uzsākšanas pārliecinieties, vai jumta kaste ir aizslēgta un atslēga ir izņemta no slēdzenes.
- A.3 Ja jumta kaste netiks pieskaftīta, pārbaudiet visas kastes slēdzenes, kravu un stiprinājumus, lai pārliecinātos, ka tie ir pareizā stāvoklī.
- A.4 Nepienācīgi nodrošinātas kravas un nepareizi uzstādīti jumta bagāžnieki un jumta kārbas var atraisīties brauciena laikā un izraisīt nopietnus nelaimes gadījumus!
- A.5 Nodrošiniet, ka jūs pievērsāt pienācīgu uzmanību attiecīgā transportlīdzekļa augstuma izmaiņai un braukšanas uzvedībai (jutīgums pret sānu vēju, uzvedība, griežoties un bremzējot), kad ir uzstādīts un, galvenais, piekrauts jumta bagāžnieks un/vai jumta kārba. Jumta kārbas ārpusei nedrīkst piestiprināt papildu kravu.
- A.6 Konkrētajam motorizētajam transportlīdzeklī nedrīkst pārsniegt kopējo svaru kopā ar kravu. Jāievēro motorizētā transportlīdzekļa ražotāja instrukcijas attiecībā uz maksimālo jumta svaru.
- A.7 Pieejamās jumta kravas aprēķins:
Jumta bagāžnieka svars
+jumta kārbas svars
+derīgās kravas svars
= pieejamā jumta krava
- A.8 Transportlīdzekļa braukšanas ātrums vienmēr ir jāpielāgo atbilstoši transportējamajai kravai un braukšanas apstākļiem, piemēram, ceļa veidam, kvalitātei, vēja stiprumam, satiksmes intensitātei un piemērojamiem braukšanas ātruma ierobežojumiem, taču braukšanas ātrums nekādos apstākļos nedrīkst pārsniegt 130 km/h. Vienmēr jāņem vērā piemērojamie ātruma ierobežojumi un citi satiksmes noteikumi.
- A.9 Jumta kārba uzmanīgi jāiztīra un jāuztur, it īpaši ziemas mēnešu laikā. Šim mērķim izmantojiet tikai ūdens un standarta mazgāšanas šķidrumu, kas nesatur alkoholu, balināšanas līdzekļa vai amonija piedevas, jo pretējā gadījumā jumta kārbas virsma var tikt sabojāta. Lūdzu,

neizmantojiet nekādus standarta kabīnes aerosolus jumta kārbas tīršanai. Slēdži jāieeļļo ar izsmidzināmo smērvielu (nav pieļaujama smērvielas nonākšana saskarē ar jumta kārbas plastmasas virsmu).

B.0 LŪDZU, ŅEMIET VĒRĀ, KAD IZMANTOJAT JUMTA KĀRBU:

- B.1 Konkrētā transportlīdzekļa augstums var palielināties līdz 700 mm (atkarībā no izmantotā jumta bagāžnieka).
- B.2 Uzmanieties no zemām garāžas ieejām, zemām ejām vispār, zemu esošiem zariem utt.!
- B.3 Var tikt radīts vēja troksnis.
- B.4 Izmantojot automātisko automašīnas mazgāšanas iekārtu, sākumā ir jānoņem jumta kārba un jumta bagāžnieks.
- B.5 Papildus šīm lietošanas instrukcijām pienācīga uzmanība jāvelta arī konkrētā jumta bagāžnieka uzstādīšanas instrukcijām un konkrētā transportlīdzekļa ekspluatācijas instrukcijām!
- B.6 Degvielas taupības nolūkos un citu ceļa lietotāju drošībai jumta kārba un jumta bagāžnieks ir jānoņem, kad netiek izmantoti.
- B.7 Jūsu pašu drošībai jāizmanto tikai pārbaudīti (piemēram, GS-pārbaudīti) jumta bagāžnieki, kas ir autorizēti izmantošanai savienojumā ar jūsu transportlīdzekli.
- B.8 Jumta kasti nepieciešams uzstādīt ar priekšpusi braukšanas virzienā.
- B.9 Lai izvairītos no pārmērīgu celšanas spēku radīšanas, jumta kārba jāuzstāda paralēli ceļa līnijai un nevis leņķī.
- B.10 Ja uzstādīšanas instrukcijā nav norādītas īpašas uzstādīšanas pozīcijas, centie ties saglabāt vismaz 700 mm lielu attālumu starp bagāžnieka stieņiem. Lūdzu, ņemiet vērā, ka izmaiņas (piemēram, papildu izurbti caurumi) jumta kārbas fiksācija sistēmai nav pieļaujamas.
- C.0 APKOPE
- C.1 Šīs lietošanas instrukcijas jātur kopā ar konkrētā transportlīdzekļa ekspluatācijas instrukcijām un jāvadā līdz transportlīdzeklī, kad tas tiek izmantots un ir ceļā. Jebkuras izmaiņas, kas veiktas uzstādīšanas komplektiem un jumta kārbai, tāpat kā rezerves daļas un piederumi, ko nav piegādājis ražotājs, izraisīs ražotāja garantijas un atbildības par jebkādiem materiāliem bojājumiem vai negadījumiem beigšanos! Tādēļ jums precīzi jāievēro šīs lietošanas instrukcijas un jāizmanto tikai oriġinālās komplektācijā iekļautās daļas. Gadījumā, ja jūs pazaudējat daļas vai tās nolietojas, jums jāizvieto tās ar oriġinālām rezerves daļām, kuras var iegūt pie speciālistiem firmās ar lieliem gatavo preču krājumiem vai pie ražotāja.

- C.2 Lai nodrošinātu ātru rezerves daļu sagādi un izvairītos no laikietilpīgām neskaidrībām, mēs lūdzam jums norādīt tā saukto „BA Nr.”, kad jūs pasūtāt rezerves daļas vai jums ir kādas šaubas. Šis „BA Nr.” ir atrodams uz uzlīmes, kas atrodas jumta kārbas augšpusē.
- C.3 Lai nodrošinātu, ka jūs pēc iespējas ātrāk varat aizvietot jebkuras pazudušas vai bojātas atslēgas, mēs jums iesakām pierakstīt slēdzenes un atslēgas numurus.
- C.4 Jumta kasti nepieciešams uzglabāt tā, lai kaste netiktu pakļauta ārējās vides iedarbībai (piemēram, lietum vai tiešiem saules stariem).
- C.5 Ražotājs nenes atbildību par nekādu bojājumu vai nelaimes gadījumu, kas var rasties kā rezultāts šo lietošanas instrukciju neievērošanai, izmaiņu veikšanai daļām vai izmantojot daļas, kas nav ražotāja oriģinālās daļas!

LT**A.0 SAUGOS TAISYKLĖS**

- A.1 Reguliariai tikrinkite (priklausomai nuo kelių būklės) prieš kelionę ir jos metu, ar stogo bagažinė yra tvirtai pritvirtinta prie stogo stovo, atitinkamai pritvirtintas krovinys, stogo bagažinė užrakinta, o raktelis išimtas iš spynos.
- A.2 Prieš važiuodami įsitikinkite, kad stogo bagažinė yra uždaryta ir užrakinta, o raktelis ištrauktas iš spynos.
- A.3 Jei ruošiatės palikti bagažinę be priežiūros, patikrinkite visus užraktus, krovinį ir fiksavimo elementus, kad įsitikintumėte, jog jos būseną tinkama.
- A.4 Nepakankamai pritvirtinti kroviniai ir netinkamai sumontuotos stovo bei stogo bagažinės kelionės metu gali nukristi ir dėl to gali įvykti sunkus nelaimingas atsitikimas!
- A.5 Įsitikinkite, kad skiriate ypatingą dėmesį transporto priemonės aukščiui ir vairavimo būdui (jautrumui šoniniam vėjui, elgesiui atliekant posūkius ir stabdant), kai yra sumontuoti bei pakrauti stogo stovas ir / arba stogo bagažinė. Daugiau negalima pritvirtinti krovinų prie stogo bagažinės.
- A.6 Negalima viršyti bendrojo leidžiamo transporto priemonės variklio pakrauto svorio. Reikia laikytis transporto priemonės variklio gamintojo instrukcijų dėl didžiausio stogo svorio.
- A.7 Galimos stogo apkrovos skaičiavimas:
stogo stovo svoris
+ stogo dėžės svoris
+ naudingosios apkrovos svoris
= galima stogo apkrova
- A.8 Automobilio greitis turi būti nuolat reguliuojamas, atsižvelgiant į gabenamą krovinį ir esamas
- eismo sąlygas, pvz., kelio tipą, kokybę, vėjo sąlygas, eismo intensyvumą ir taikomus greičio apribojimus, tačiau jokiais būdais negali viršyti 130 km/h. Visada būtina atsižvelgti į taikomus greičio apribojimus ir kitas eismo taisykles.
- A.9 Stogo bagažinė turėtų būti rūpestingai išvalyta ir laikoma, ypač žiemą. Šiam tikslui naudokite tik standartinį plovimo skystį be alkoholio, baliklio ar amonio priedų ir vandens tirpalą, priešingu atveju galima pažeisti stogo paviršių. Valydami stogo bagažinę, nenaudokite jokių standartinių valymo purškiklių. Spynos turėtų būti suteptos purškiamaisiais tepalais (tepalas neturi patekti ant stogo bagažinės plastikinio paviršiaus).
- B.0 NAUDODAMI STOGO BAGAŽINĘ, ATMINKITE, KAD:**
- B.1 Transporto priemonės aukštis gali padidėti iki 700 mm (priklausomai nuo naudojamo stogo stovo).
- B.2 Būkite atsargūs važiuodami pro žemus garažus ir kitokius įvažiavimus, po žemai nusvirusiomis šakomis ir pan.!
- B.3 Galimas vėjo triukšmas.
- B.4 Prieš plaunant transporto priemonę autoplovykloje, reikia nuimti stogo bagažinę ir stogo stovą.
- B.5 Be to, ypatingą dėmesį skirkite ne tik šioms naudojimo instrukcijoms, bet ir stogo rėmo montavimo ir transporto priemonės veikimo instrukcijoms!
- B.6 Kai stogo bagažinė nenaudojama, ją dėl degalų ekonomijos ir kitų eismo dalyvių saugos reikėtų nuimti.
- B.7 Savo pačių saugumui turėtumėte naudoti tik testuotus (pavyzdžiui, testuotus GS) stogo stovus, kuriuos leidžiama naudoti kartu su transporto priemone.
- B.8 Stogo bagažinę būtina montuoti priekine dalimi, nukreipta važiavimo kryptimi.
- B.9 Norint išvengti per didelio kėlimo jėgų susidarymo, stogo bagažinė turėtų būti sumontuota lygiagrečiai su kelio linija, o ne kampu.
- B.10 Jei surinkimo instrukcijose nenurodytos konkrečios tvirtinimo padėties, tarp stogo bagažinės strypų stenkitės išlaikyti minimalų 700 mm atstumą. Atminkite, kad stogo bagažinės fiksavimo sistemos keitimai (pavyzdžiui, papildomai išgręžtos skylės) neleidžiami.
- C.0 TECHNINĖ PRIEŽIŪRA**
- C.1 Kartu su šiomis naudojimo instrukcijomis reikia laikytis transporto priemonės veikimo instrukcijų ir būti transporto priemonėje, kai ji naudojama ar važiuojant. Bet kokie keitimai, padaryti montavimo rinkiniuose ir stogo bagažinėje, kaip

ir kitų, nei tiekia gamintojas, atsarginių dalių ar priedų naudojimas, panaikina gamintojo garantiją ir atsakomybę už materialinę žalą ar praradimą dėl nelaimingų atsitikimų! Taigi turėtumėte tiksliai laikytis naudojimo instrukcijų ir naudoti tik originalias tiekiamas dalis. Praradę dalis ar joms susidėvėjus, turėtumėte jas pakeisti originaliomis atsarginėmis dalimis, kurias galima įsigyti iš prekybininko ar gamintojo.

- C.2 Kad būtų užtikrintas greitas atsarginių dalių tiekimas ir išvengta bet kokių daug laiko atimančių klausimų, nurodykite vadinamąjį „BA Nr.“, kai užsakote atsargines dalis ar turite klausimų. Šis „BA Nr.“ yra ant lipduko, esančio stogo bagažinės vidaus viršuje.
- C.3 Norėdami užtikrinti, kad galėtumėte kaip galima greičiau pakeisti bet kokius prarastus ar sugedusius raktus, patariame įsidėmėti spynos ir raktų numerius.
- C.4 Stogo bagažinės negalima laikyti lauke, kur ją veikty skirtingos aplinkos sąlygos (pvz., lietus ar tiesioginiai saulės spinduliai).
- C.5 Gamintojas neatsako už jokią žalą ar nelaimingus atsitikimus, kurie gali įvykti nesilaikant šių instrukcijų, pakeitus dalis ar naudojant bet kokias kitas nei gamintojo originalios dalys!

PL

A.0 WARUNKI BEZPIECZEŃSTWA

- A.1 Przed każdą jazdą i podczas niej należy sprawdzać w określonych odstępach czasu - w zależności od stanu drogi - czy boks dachowy jest dobrze zamontowany na belkach bagażnika bazowego, czy ładunek jest dobrze zabezpieczony, boks jest zamknięty oraz czy kluczyk został wyjęty.
- A.2 Przed uruchomieniem pojazdu należy upewnić się, że box dachowy jest zamknięty na zamek, a klucz jest wyjęty z zamka.
- A.3 Jeśli box pozostawał przez jakiś czas bez nadzoru, należy sprawdzić, czy wszystkie zamki są zamknięte, zawartość jest nienaruszona, a box jest prawidłowo przymocowany do pojazdu.
- A.4 Niewystarczająco zabezpieczony ładunek lub nieprawidłowo zamocowane belki bagażnika bazowego czy boks dachowy mogą się obluźować podczas jazdy i spowodować poważny wypadek!
- A.5 Należy zwrócić uwagę na zmianę wysokości pojazdu z zamontowanym boksem, jak również na wpływ boks i ładunku na zachowanie się pojazdu podczas jazdy. Najważniejsze zmiany to większa wrażliwość na boczny wiatr, zmiana zachowanie się podczas pokonywania zakrętów i hamowania. Na zewnętrznej stronie boks dachowego nie wolno umieszczać żadnych dodatkowych ładunków.
- A.6 Nie wolno przekraczać całkowitej dopuszczalnej masy samochodu ani ładowności dachu podanej w instrukcji auta.
- A.7 Ustalenie planowanego obciążenia dachu:
Masa belek bazowych
+ masa boks dachowego
+ masa ładunku
= planowane obciążenie dachu
- A.8 Prędkość pojazdu należy zawsze dostosowywać do ciężaru przewożonego ładunku i warunków panujących na drodze, np. rodzaju i jakości nawierzchni, siły wiatru, natężenia ruchu i ograniczenia prędkości. W żadnym razie nie należy przekraczać prędkości 130 km/godz. Należy zawsze przestrzegać obowiązujących ograniczeń prędkości i przepisów ruchu drogowego.
- A.9 Boks dachowy powinien być starannie czyszczony i konserwowany, szczególnie w zimie. Do tego celu używać należy wyłącznie roztworu wody i dostępnego na rynku środka do mycia bez dodatków w postaci alkoholu, chloru lub amoniaku. W przeciwnym razie powierzchnia boks dachowego może ulec uszkodzeniu. Nie należy stosować do czyszczenia boksów żadnych dostępnych w handlu środków w sprayu do kokpitów. Zamki powinny być smarowane środkiem smarnym w aerozolu, a środek ten nie powinien dostawać się na powierzchnię z tworzywa sztucznego.

B.0 PODCZAS KORZYSTANIA Z BOKSU DACHOWEGO WZIĄĆ POD UWAGĘ, ŻE:

- B.1 W zależności od rodzaju belek bazowych wysokość pojazdu może zwiększyć się nawet o 700 mm!
- B.2 Należy uważać, wjeżdżając do niskich garaży, pod wiadukty czy drzewa!
- B.3 Podczas jazdy może pojawić się słyszalny hałas spowodowany opływem powietrza.
- B.4 Podczas korzystania z myjni automatycznych należy bezwzględnie zdemontować zarówno boks jak i bagażnik bazowy.
- B.5 Poza wskazówkami podanymi w tej instrukcji obsługi należy również przestrzegać zaleceń zawartych w instrukcji montażu załączonej do bagażników bazowych oraz instrukcji obsługi pojazdu!
- B.6 Ze względu na oszczędność w zużyciu paliwa oraz bezpieczeństwo innych użytkowników drogi boks dachowy oraz bagażnik bazowy powinny być zdemontowane, gdy nie są używane.
- B.7 Dla własnego bezpieczeństwa należy stosować tylko testowane (np. test GS) i rekomendowane dla danego pojazdu bagażniki bazowe.

- B.8 Box dachowy powinien być zamocowany przodem do kierunku jazdy.
- B.9 Aby uniknąć powstawania większej siły unoszącej boks dachowy należy montować możliwie równoległe do powierzchni jezdni.
- B.10 Jeżeli pozycja bagażnika na dachu nie jest dokładnie określona w instrukcji staraj się ustawić belki tak, aby odległość między nimi wynosiła co najmniej 700 mm. Proszę pamiętać, że niedopuszczalne są żadne modyfikacje konstrukcji boksu takie, jak np. wiercenie dodatkowych otworów itp.
- C.0 KONSERWACJA
- C.1 Ta instrukcja obsługi powinna być dołączona do instrukcji obsługi pojazdu i przechowywana razem z nią. Każda samodzielna modyfikacja zestawu montażowego czy boksu dachowego, jak również używanie innych niż pochodzące od producenta, części zamiennych lub części wyposażenia dodatkowego, zwalnia producenta od gwarancji i odpowiedzialności za ewentualne szkody materialne i wypadki! Należy zatem dokładnie przestrzegać wskazań niniejszej instrukcji i używać tylko oryginalnych, dostarczonych przez producenta części. W razie zagubienia lub zużycia części należy zastąpić je wyłącznie oryginalnymi, dostępnymi u sprzedawcy lub producenta.
- C.2 Aby zapewnić szybką dostawę części zamiennych i uniknąć pochłaniających czas pytań zwrotnych, prosimy przy każdym zamawianiu części zamiennych lub pytaniu podawać numer „BA-NR.:” „BA-Nr.:”, który znajduje się na naklejce umieszczonej na wewnętrznej powierzchni wieka boksu.
- C.3 W celu jak najszybszego uzyskania kluczyka na wymianę, w razie jego zagubienia lub uszkodzenia, niezbędne jest podanie jego numeru wytłoczonego na zamku.
- C.4 Nie należy przechowywać boxu w miejscach, w których może być narażony na szkodliwy wpływ czynników atmosferycznych, takich jak deszcz czy bezpośrednie działanie promieni słonecznych.
- C.5 Producent nie odpowiada za szkody i wypadki powstałe w wyniku nieprzestrzegania zaleceń instrukcji obsługi, modyfikacji części lub używania innych części niż oryginalne części zamienne producenta!
- A.2 Przed началом движения убедитесь, что грузовой бокс надежно закрыт и ключ извлечен из замка.
- A.3 Если транспортное средство остается без присмотра, проверьте все замки, груз и крепления бокса, чтобы убедиться, что все в порядке.
- A.4 Плохо закрепленный груз и неправильно установленные рама багажника и бокс могут на ходу сорваться и стать причиной серьезной аварии!
- A.5 Обратите внимание, что при наличии рамы багажника и грузового бокса, тем более с грузом, габаритная высота и ходовые качества автомобиля (чувствительность к боковому ветру, поведение при торможении и на поворотах) изменяются. Запрещается размещать дополнительные грузы на наружной части грузового бокса.
- A.6 Допустимый общий вес транспортного средства превышать не разрешается. Необходимо строго соблюдать указания завода-изготовителя относительно максимального груза на крыше:
- A.7 Расчет допустимого груза на крыше.
Вес рамы багажника
+ вес грузового бокса
+ вес полезного груза
= допустимый груз на крыше
- A.8 Скорость автомобиля должна всегда соответствовать весу размещенного на нем груза и дорожным условиям, таким как тип и качество дорожного покрытия, сила и направление ветра, интенсивность движения и ограничения скорости на дороге, и ни при каких условиях не должна превышать 130 км/ч. При движении необходимо всегда соблюдать скоростные ограничения и правила дорожного движения.
- A.9 Грузовой бокс следует тщательно чистить и поддерживать в порядке, особенно в зимний период. Для этого необходимо использовать только обычные моющие средства (не содержащие спирта, хлора или нашатырного спирта), предварительно растворив их в воде. Для чистки бокса не пользуйтесь, пожалуйста, имеющимися в продаже аэрозолями для кабины водителя. Замки нужно смазывать машинным маслом в виде спрея (масло не должно попадать на пластиковую поверхность бокса).
- B.0 ПРИ ПОЛЬЗОВАНИИ ГРУЗОВЫМИ БОКСАМИ УЧИТЫВАЙТЕ СЛЕДУЮЩЕЕ:**
- B.1 Высота автомобиля может увеличиться на

RU

A.0 ПРАВИЛА ТЕХНИКИ БЕЗОПАСНОСТИ

- A.1 Регулярно проверяйте (в зависимости от состояния дорог) перед каждой поездкой и во время нее, надежно ли прикреплен грузовой бокс к багажнику, хорошо ли

- 70 см (в зависимости от высоты багажника).
- V.2 Остерегайтесь низких въездов в гараж, низких арок, низко висящих веток и т. д.
- V.3 Бокс может стать причиной шума встречного потока воздуха.
- V.4 При использовании автоматической автомойки нужно предварительно снять с крыши грузовой бокс и багажник.
- V.5 Помимо требований данной инструкции по эксплуатации просим соблюдать также положения инструкции по монтажу рамы багажника и инструкции по эксплуатации автомобиля!
- V.6 Если грузовой бокс и багажник не используются, их следует снять с целью экономии горючего и для безопасности других участников дорожного движения.
- V.7 Ради собственной безопасности необходимо использовать только рекомендованные для вашего автомобиля багажники, прошедшие необходимые испытания (например, тестирование GS).
- V.8 Передняя часть грузового бокса должна располагаться по ходу движения транспортного средства.
- V.9 Чтобы уменьшить подъемную силу во время движения автомобиля, не устанавливайте багажник-контейнер под углом. Его следует монтировать параллельно линии дороги.
- V.10 Если в инструкции не указаны точные координаты установки продольных несущих брусков, постарайтесь выдержать между ними расстояние не менее 700 мм. Пожалуйста, учтите, что изменения (например, дополнительные отверстия) в крепежных системах бокса не допускаются.
- C.0 ТЕХНИЧЕСКОЕ ОБСЛУЖИВАНИЕ**
- C.1 Настоящая Инструкция по эксплуатации должна храниться в автомобиле вместе с Руководством по эксплуатации автомобиля. Любые изменения монтажных комплектов и грузового бокса, а также использование запчастей и принадлежностей иных изготовителей ведут к тому, что ответственность с изготовителя за повреждение материалов или аварии снимается! Поэтому следует в точности придерживаться настоящей Инструкции по эксплуатации и пользоваться только оригинальными запчастями. В случае утери деталей или их износа применяйте только оригинальные запчасти, приобретенные в специализированных торговых точках или у изготовителя.
- C.2 Чтобы обеспечить незамедлительное снабжение запчастями и избегать потерь времени из-за встречных вопросов, просим при заказах или запросах по поводу запчастей указывать номер BA No. Этот номер BA No. приведен на этикетке, находящейся на верху багажника-контейнера.
- C.3 Чтобы срочно заказать и получить ключи взамен потерянных или неисправных, рекомендуется записать номера замков и ключей.
- C.4 Грузовой бокс следует хранить в помещении, защищая от воздействия различных погодных условий (например, дождя или прямых солнечных лучей).
- C.5 Изготовитель не несет ответственности за повреждения и аварии, возникшие из-за несоблюдения Инструкции по эксплуатации, видоизменения деталей или пользования деталями не из комплекта поставки изготовителя!

BG

A.0 РАЗПОРЕДБИ ЗА ОСИГУРЯВАНЕ НА БЕЗОПАСНОСТ

- A.1 Проверявайте редовно (в зависимости от състоянието на пътицата) както преди, така и по време на всяко пътуване, дали покривният багажник е здраво закрепен към релсите на покрива, дали товарът е обезопасен по подходящ начин, дали покривният багажник е заключен и дали ключът е изваден от ключалката.
- A.2 Уверете се, че багажникът е затворен и заключен и че ключът е изваден от ключалката, преди да потеглите.
- A.3 Ако оставяте багажника без надзор, проверете всички механизми за заключване, товара и закрепването, за да се уверите, че са в надеждно състояние.
- A.4 Товарите, които не са обезопасени по подходящ начин, и неправилно монтираните релси на покрива и покривни багажници може да се разхлабят по време на пътуването и да доведат до сериозни произшествия!
- A.5 Не забравяйте да обърнете дължимото внимание на промяната във височината и в поведението при шофиране (чувствителност към страничен вятър, поведение при завиване и спиране) на съответния автомобил, когато са монтирани релси на покрива и/или покривен багажник, и преди всичко, когато е натоварен. Не трябва да се закрепва допълнителен багаж извън покривния багажник.

- A.6 Общото допустимо тегло на товара на съответното моторно превозно средство не трябва да бъде превишавано. Трябва да се спазват указанията на производителя на моторното превозно средство по отношение на максималното тегло на товара върху покрива.
- A.7 Изчисляване на наличния товар на покрива:
тегло на релсите на покрива
+ тегло на покривния багажник
+ тегло на полезния товар
= наличен товар на покрива
- A.8 Скоростта на движение винаги трябва да бъде съобразена с превозвания товар и пътните условия като вид и качество на пътя, скорост и посока на вятъра, натовареност на движението и приложимите ограничения на скоростта, като в никакъв случай не бива да надвишава 130 км/ч. Ограниченията на скоростта и останалите правила за движение трябва винаги да се спазват.
- A.9 Покривният багажник трябва да бъде внимателно почистван и поддържан, особено през зимните месеци. За тази цел използвайте само воден разтвор на стандартен почистващ препарат, който не съдържа добавки, като спирт, белина или амоняк, тъй като в противен случай повърхността на покривния багажник може да се повреди. Моля, не използвайте за почистване на покривния багажник никакви стандартни спрейове за автомобилни кабинни. Ключалките трябва да бъдат смазвани със смазочен спрей (не трябва да се допуска влизането на смазка в контакт с пластмасовата повърхност на покривния багажник).
- V.0 ПРИ ИЗПОЛЗВАНЕ НА ПОКРИВНИЯ БАГАЖНИК, МОЛЯ, ИМАЙТЕ ПРЕДВИД СЛЕДНОТО:**
- V.1 Височината на съответния автомобил може да се увеличи със 700 mm (в зависимост от използваните релси на покрива)
- V.2 Внимавайте за ниски входове на гаражи, ниски проходи по принцип, нискоразположени клони и т.н.!
- V.3 Може да се създаде шум поради наличието на вятър.
- V.4 При използване на автоматична автомивка покривният багажник и релсите на покрива трябва да се демонтират.
- V.5 В допълнение към тези инструкции за употреба, трябва да бъде обърнато дължимото внимание на инструкциите за монтаж на съответните релси на покрива и на инструкциите за експлоатация на съответния автомобил!
- V.6 От съображения за икономия на гориво и за безопасност на останалите участници в пътното движение, покривният багажник и релсите на покрива трябва да бъдат демонтирани, когато не се използват.
- V.7 Заради собствената си безопасност трябва да използвате само тествани (например тестове за GS) релси на покрива, които са разрешени за използване с вашия автомобил.
- V.8 Багажникът трябва да се монтира така, че челната му страна да съвпада с посоката на движение.
- V.9 За да се избегне възникването на твърде големи сили на повдигане, покривният багажник трябва да бъде монтиран успоредно на линията на покрива, а не под ъгъл.
- V.10 Ако в инструкциите за монтаж не са указани конкретни местоположения за монтиране на напречните греди на багажника, опитайте се да спазите минимално разстояние от 700 mm между тях. Моля, имайте предвид, че промените (например пробиването на допълнителни отвори) в системата за закрепване на покривния багажник не са разрешени.
- C.0 ПОДДРЪЖКА**
- C.1 Тези инструкции за употреба трябва да бъдат съхранявани заедно с инструкциите за експлоатация на съответния автомобил и да се намират в автомобила по време на използването му и при пътувания. Всички промени в монтажните комплекти и покривния багажник, както и използването на резервни части или аксесоари, различни от предоставените от производителя, ще доведат до отпадане на гаранцията и отговорността на производителя за всички съществени щети или инциденти! Следователно трябва да спазвате тези инструкции за употреба съвършено точно и да използвате само оригиналните предоставени части. В случай на загубени или износени части, трябва да ги замените само с оригинални резервни части, които могат да бъдат намерени в специализирани складове или при производителя.
- C.2 За да се осигури бързо снабдяване с резервни части и да се избегнат всякакви отнемащи време запитвания, искаме да ви помолим да посочвате т.нар. „ВА номер“ винаги когато поръчвате резервни части или правите запитване. Този „ВА номер“ можете да намерите в стикера, намиращ се вътре в покривния багажник.

- C.3 За да си гарантирате, че ще имате възможност да смените загубените или дефектни ключове възможно най-бързо, препоръчваме ви да си запишете номерата на катинара и ключовете.
- C.4 Багажникът не може да се съхранява навън, изложен на атмосферните влияния (напр. дъжд или пряка слънчева светлина).
- C.5 Производителят не носи отговорност за никакви повреди или произшествия, които могат да възникнат в резултат на неспазването на тези инструкции за употреба, на промени, направени в частите или на използване на части, различни от оригиналните части от производителя!

CS

A.0 NÁVOD NA MONTÁŽ

- A.1 Před zahájením jízdy a v přiměřených intervalech během jízdy (podle stavu vozovky) kontrolujte, zda je střešní box na nosič pevně namontovaný, náklad dostatečně zajištěný, střešní box uzamčený a klíč vytažený.
- A.2 Než vyjedete, ujistěte se, že je střešní box uzavřen a uzamčen a že v zámku nezůstal klíč.
- A.3 Pokud nebude box pod dozorem, zkontrolujte všechny zámky, náklad a upevnění, abyste měli jistotu, že jsou ve správném stavu.
- A.4 Nedostatečně zajištěný náklad nebo nesprávně upevněný střešní nosič a střešní box se mohou během jízdy uvolnit a způsobit vážné nehody!
- A.5 Věnujte pozornost změněným výškovým rozměrům vozidla stejně jako změně jízdních vlastností (citlivost na boční vítr, reakce při projíždění zatáček a v průběhu brždění) při jízdě s namontovaným a zejména naloženým střešním nosičem, příp. střešním boxem. Na vnější straně střešního boxu nesmějí být připevněny žádné další předměty.
- A.6 Největší povolená hmotnost motorového vozidla nesmí být překročena. Pokyny výrobce vozidla týkající se maximálního zatížení střechy musí být dodrženy:
- A.7 Zjištění současného zatížení střechy:
Hmotnost nosiče
+ hmotnost střešního boxu
+ hmotnost nákladu
= současné zatížení střechy
- A.8 Rychlost vozidla přizpůsobte převáženímu nákladu a aktuálním podmínkám provozu, například druhu a stavu vozovky, povětrnostním podmínkám, hustotě provozu a platným rychlostním omezením. Za žádných okolností však nesmí překročit 130 km/h. Vždy dodržujte nejvyšší dovolenou rychlost a další dopravní předpisy.

- A.9 Střešní box je třeba pečlivě čistit a ošetřovat, zvláště během zimních měsíců. K tomu používejte výhradně vodní roztoky a obvyklé čisticí prostředky bez přísad alkoholu, chloru a amoniaku. V opačném případě dojde k poškození povrchu střešního boxu. Prosíme nepoužívejte na čištění střešního boxu běžné rozprašovače určené pro interiér vozidla. Zámky promazávejte pomocí rozprašovače maziva (nesmí být aplikovány na plastový povrch).

B.0 PŘI POUŽÍVÁNÍ STŘEŠNÍHO BOXU DBEJTE, PROSÍM, NA:

- B.1 Výška vozidla se může zvýšit až o 700 mm (podle použitého nosiče).
- B.2 Zvyšte pozornost při nízkých vjezdech do garáží nebo nízkých průjezdech, při nízko visících větvích atd.!
- B.3 Vítr může způsobit zvýšení hladiny hluku během jízdy.
- B.4 Při použití automatické myčky automobilů musí být střešní box a nosič demontovány.
- B.5 Prosíme dbejte vedle pokynů v tomto návodu k použití také údajů v návodu pro montáž nosiče a návodu k použití vozidla!
- B.6 S ohledem na úsporu energie a na bezpečnost ostatních účastníků silničního provozu by měly být střešní box a nosič demontovány, pokud se nepoužívají.
- B.7 Pro Vaši bezpečnost byste měli používat pouze testované (např. schválení GS) a pro Vaše vozidlo schválené střešní nosiče.
- B.8 Střešní box musí být namontován s přední stranou umístěnou ve směru jízdy.
- B.9 Aby nedošlo k nárůstu vztlakových sil, je nutné střešní box namontovat bez úhlu náběhu (co nejvíc rovnoběžně ve směru jízdy).
- B.10 V případě, že nic není udáno, musí být vzdálenost mezi rameny nejméně 700 mm. Nezapomeňte prosím, že změny upevňovacího zařízení střešního boxu (např. dodatečné otvory) nejsou povoleny..

C.0 ÚDRŽBA

- C.1 Tento návod k použití by měl být uschován a převážěn spolu s návodem k použití vozidla. Každá změna na montážní sadě a na střešním boxu, stejně jako změny na náhradních dílech a na prvcích příslušenství včetně těch od výrobce, vede k tomu, že zaniká záruka výrobce týkající se nehod a poškození materiálu. Dodržujte přitom přesně pokyny k používání, používejte pouze dodané originální díly. Pokud dojde ke ztrátě nebo opotřebení dílů, používejte prosím pouze originální náhradní díly, které jsou k dostání u odborného prodejce nebo u výrobce.

- C.2 K zajištění rychlého zásobování náhradními díly a vyvarování se časově náročné komunikace Vás prosíme o uvádění objednáčích čísla „BA-NR.“ v případě veškerých objednávek náhradních dílů, příp. dotazů. Toto číslo „BA-Nr.“ se vždy nachází na samolepicím štítku umístěném na střešním boxu.
- C.3 Aby bylo možné v případě ztracených či poškozených klíčů požadovat co nejdříve náhradu, doporučujeme Vám poznačit si čísla zámku a klíče.
- C.4 Střešní box nesmí být skladován venku, kde by byl vystaven povětrnostním vlivům (např. dešti nebo přímému slunečnímu světlu).
- C.5 Výrobce neručí za škody a nehody způsobené nedodržením pokynů v návodu k použití, změnami dílů nebo použitím jiných než originálních náhradních dílů výrobce!

SK

A.0 BEZPEČNOSTNÉ NARIADENIA

- A.1 V pravidelných intervalech (v závislosti od stavu ciest) skontrolujte pred a počas každej jazdy, že je strešný box pevne upevnený k strešnému nosiču, náklad je adekvátne zabezpečený, strešný box je zamknutý a kľúčik vytiahnutý zo zámku.
- A.2 Uistite sa, že je strešný box uzavretý a zamknutý a že ste pred jazdou vybrali kľúč zo zámky.
- A.3 Ak nechávate box bez dozoru, skontrolujte najskôr všetky zámky, náklad a upevnenie, aby ste sa uistili, že je správne zaistený.
- A.4 Neadekvátne zabezpečené náklady a nesprávne namontované strešné nosiče a strešné boxy sa môžu počas jazdy uvoľniť a spôsobiť vážne nehody!
- A.5 Zaistite, že budete brať patričný ohľad na zmenu vo výške a správaní sa pri šoférovaní (citlivosť bočného vetra, správanie sa pri zatáčaní a brzdení) daného vozidla, keď je namontovaný strešný nosič a/alebo strešný box a okrem toho je ešte aj naplnený. K vonkajšej strane strešného boxu nemôžete upevňovať žiadne ďalšie náklady.
- A.6 Celkové povolené naložené zaťaženie daného motorového vozidla sa nemôže prekročiť. Musíte dodržiavať pokyny výrobcu motorového vozidla vzťahujúce sa na maximálne zaťaženie strechy.
- A.7 Výpočet dostupného strešného nákladu:
Hmotnosť strešného nosiča
+ hmotnosť strešného boxu
+ hmotnosť užitočného zaťaženia
= dostupný strešný náklad
- A.8 Rýchlosť vozidla sa musí prispôbiť prevážanému nákladu a aktuálnym cestným podmienkam, napr. typu a kvalite cesty, poveternostným podmienkam, intenzite cestnej premávky a platným rýchlostným obmedzeniam, no nesmie za žiadnych okolností prekročiť hodnotu 130 km/h. Vždy musia byť dodržané platné rýchlostné obmedzenia a iné nariadenia týkajúce sa cestnej premávky.
- A.9 Strešný box sa musí opatrne čistiť a udržiavať, a to hlavne počas zimných mesiacov. Pre tento účel používajte iba roztok vody a bežného čistiaceho prostriedku bez akéhokoľvek alkoholu, bielicidla alebo amónnych prísad, pretože v opačnom prípade by sa mohol poškodiť povrch strešného boxu. Na čistenie strešného boxu nepoužívajte žiadne bežné spreje na čistenie palubovej dosky. Zámky sa musia namazať sprejovými mazacími prostriedkami (žiadny mazací prostriedok sa nemôže dostať do kontaktu s plastovým povrchom strešného boxu).
- B.0 PRI POUŽÍVANÍ STREŠNÉHO BOXU SI UVEDOMTE NASLEDOVNÉ:**
- B.1 Výška daného vozidla sa môže zvýšiť až o 700 mm (v závislosti od používaného strešného nosiča)
- B.2 Vyhýbajte sa nízkym vstupom do garáží, všeobecne nízkym podjazdom, nízko visiacim vetvám atď.!
- B.3 Môže byť počuť svišťanie vetra.
- B.4 Keď používate automatickú autoumyváreň, musíte najskôr demontovať strešný box a strešný nosič.
- B.5 Okrem týchto prevádzkových pokynov venujte značný ohľad tiež príslušným montážnym pokynom pre daný strešný nosič a prevádzkovým pokynom daného vozidla!
- B.6 Z dôvodu nižšej spotreby paliva a bezpečnosti cestnej premávky by sa mal strešný box a strešný nosič v prípade nepoužívania demontovať.
- B.7 Z dôvodu vašej vlastnej bezpečnosti by ste mali používať iba otestované (napr. GS testované) strešné nosiče, ktoré sú povolené na používanie s vaším vozidlom.
- B.8 Strešný box sa musí namontovať prednou časťou v smere jazdy.
- B.9 Aby ste sa vyhli vytváraniu nadmerných zdvížných tlakov, strešný box sa musí namontovať paralelne s rovinou cesty a nie pod uhlom.
- B.10 Ak nie sú v montážnom návode udané žiadne špeciálne polohy, pokúste sa zachovať vzdialenosť medzi tyčami záhradky minimálne 700 mm. Uvedomte si, že zmeny (napr. dodatočné vyvŕtané otvory) v systéme strešného boxu nie sú povolené.

C.0 ÚDRŽBA

- C.1 Tieto používateľské pokyny sa musia uschovať spolu s prevádzkovými pokynmi od vozidla a prenášať vo vozidle, keď sa používa a je na cestách. Akékoľvek zmeny vykonané na upevňovacích súpravách a strešnom boxe, ako aj používanie náhradných dielov alebo príslušenstva, ktoré nedodal výrobca, bude viesť k strate záruky výrobcu a zodpovednosti za akékoľvek materiálne škody alebo nehody! Preto by ste mali detailne dodržiavať tieto používateľské pokyny a používať iba dodané originálne diely. V prípade, že diely stratíte alebo sa opotrebojú, mali by ste ich vymeniť len za originálne náhradné diely, ktoré môžete získať v špecializovanej predajni alebo od výrobcu.
- C.2 Aby sa zaistilo rýchle zaopatrenie náhradných dielov a vyhlo sa akýmkoľvek časovo náročným otázkam, žiadame vás, aby ste uvádzali tzv. „BA číslo“ vždy, keď budete objednávať náhradné diely alebo budete mať otázky. Toto „BA číslo“ môžete nájsť na štítku, ktorý sa nachádza na vrchnej vnútornej strane strešného boxu.
- C.3 Aby sa zaistilo, že môžete vymeniť akékoľvek stratené alebo chybné kľúče čo najrýchlejšie, odporúčame, aby ste si poznamenali čísla zámku a kľúča.
- C.4 Strešný box sa nesmie skladovať vonku, kde je vystavený vplyvom prostredia (napr. dažďu alebo priamemu slnečnému svetlu).
- C.5 Výrobca nie je zodpovedný za akékoľvek škody alebo nehody, ktoré sa môžu vyskytnúť ako výsledok nesúladu s týmito pokynmi na používanie, zmien vykonaných na dieloch alebo akékoľvek diely, ktoré sa odlišujú od originálnych dielov od výrobcu!

SL

A.0 VARNOSTNI PREDPISI

- A.1 Pred vožňo se vedno prepričajte, da je strešni kovček trdno pritrjen na strešni prtijažnik, da je tovor dobro pritrjen, da je strešni kovček zakljen in da so ključi izvlečeni. Med vožňo preverjanje ponovite v primernih časovnih intervalih glede na stanje vozišča.
- A.2 Preden odpeljete, preverite, ali je strešni kovček zaprt, zakljen in ključ odstranjen iz ključavnice.
- A.3 Če ga pustite brez nadzora, preverite vse ključavnice, tovor in pritrlišča, da se prepričate, ali so v pravem stanju.
- A.4 Ne zadostno pritrjen tovor ali nepravilno pritrjen strešni prtijažnik ali strešni kovček se lahko med vožňo sname in povzroči hudo nesrečo!

A.5 Upoštevajte spremenjeno višino in spremenjene vozne lastnosti vozila, kadar na strehi prevažate strešni kovček. Vozilo je bolj občutljivo na bočni veter, vijuganje, naglo zaviranje pa lahko povzroči zdrs vozila. Na zunanji strani strešnega kovčka ni dovoljeno dodajanje tovora.

A.6 Nikoli ne prekoračite največje dovoljene obremenitve strehe vašega vozila, ki jo določa proizvajalec vozila v navodilih za uporabo.

A.7 Določanje obremenitve strehe:
teža prtijažnika
+ teža kovčka
+ teža tovora
= obremenitev strehe

A.8 Hitrost vozila morate vedno prilagajati tovoru in trenutnim razmeram na cesti, kot na primer: vrsta in kakovost ceste, veter, intenzivnost prometa, omejitev hitrosti. Največje dovoljene hitrosti 130 km/h pa nikakor ne smete prekoračiti. Vedno upoštevajte veljavne omejitve hitrosti in cestnoprometne predpise.

A.9 Strešni kovček pazljivo čistite in negujte, še posebej pozimi. Za to uporabljajte izključno vodno raztopino običajnega čistila brez dodatkov alkohola, klora ali amoniaka, saj lahko drugače poškodujete površino kovčka. Za čiščenje strešnega kovčka ne uporabljajte razpršil za čiščenje notranjosti vozila. Ključavnice mažite z mazivom v razpršilu (mazivo ne sme priti na plastične površine).

B.0 PRI UPORABI STREŠNEGA KOVČKA PAZITE NA NASLEDNJE:

B.1 Višina vozila se lahko poveča za do 700 mm (odvisno od strešnega prtijažnika).

B.2 Pazite na nizka garažna vrata ali podvoze, nizko viseče veje itd.!

B.3 Nastane lahko šum zaradi vetra.

B.4 Pred uporabo samodejne avtopralnice odstranite strešni kovček in prtijažnik!

B.5 Poleg teh navodil za uporabo upoštevajte tudi montažna navodila prtijažnika in navodila za uporabo vozila!

B.6 Zaradi varčevanja energije in povečanja vaše varnosti ter varnosti drugih odstranite kovček in prtijažnik, kadar ju ne potrebujete.

B.7 Svojo varnost boste zagotovili le, če uporabljate preizkušene (npr. s strani GS) in za vaše vozilo namenjene prtijažnike.

B.8 Strešni kovček mora biti pritrjen tako, da je sprednji del obrnjen v smer vožnje.

B.9 Povečan vzgon preprečite tako, da kovček namestite čim bolj vzporedno vozišču.

- B.10 Kadar točke pritrjevanja strešnega prtljažnika niso natančno določene v navodilih, si prizadevajte, da je razdalja med palicama strešnega prtljažnika 700 mm. Vrtanje dodatnih lukenj, zamenjava pritrdil oziroma kakršna koli predelava strešnega kovčka ni dovoljena.
- C.0 VZDRŽEVANJE
- C.1 Ta navodila shranite skupaj z navodili za uporabo vozila in jih vozite vedno s seboj. Vsaka predelava montažnih kompletov in strešnega kovčka ali uporaba nadomestnih delov ali dodatne opreme drugih proizvajalcev izniči garancijo, proizvajalec pa ni odgovoren za materialno škodo ali nesreče, ki bi zaradi tega nastale. Zato vedno upoštevajte ta navodila in uporabljajte le priložene originalne dele. Če se deli obrabijo ali jih izgubite, uporabljajte le originalne nadomestne dele, ki jih dobite pri svojem prodajalcu ali pri proizvajalcu.
- C.2 Za hitro naročanje in preprečitev zamudnega iskanja vas prosimo, da pri naročanju nadomestnih delov navedete „številko BA.“. Ta „številka BA.“ je napisana na nalepki, ki je nameščena na zgornjem delu kovčka.
- C.3 Zapišite si tudi številko ključa in ključavnice, da boste lahko v primeru, da se ključ izgubi ali pokvari, hitro naročili novega.
- C.4 Strešnega kovčka ne shranjujte zunaj, kjer bi bil izpostavljen elementom (npr. dežju ali neposredni sončni svetlobi).
- C.5 Proizvajalec ne prevzema odgovornosti za škodo in nesreče, ki nastanejo zaradi neupoštevanja navodil za uporabo, spreminjanja delov ali uporabe neoriginalnih nadomestnih delov!

RO**A.0 REGULI DE SIGURANȚĂ**

- A.1 Verificați la intervale regulate de timp (în funcție de starea drumurilor), atât înainte, cât și în timpul fiecărei călătorii, dacă cutia-portbagaj este bine fixată pe șinele de pe plafon, dacă încărcătura este asigurată corespunzător, dacă cutia-portbagaj este încuiată și cheia scoasă din încuietoare.
- A.2 Înainte de a pleca, asigurați-vă că cutia-portbagaj este încuiată și că ați scos cheia din încuietoare.
- A.3 Dacă ați lăsat cutia-portbagaj nesupravegheată, verificați toate încuietorii, încărcătura și toate accesoriile de fixare, pentru a vă asigura că aceasta este într-o stare bună.
- A.4 Încărcăturile asigurate necorespunzător și barele sau cutiile-portbagaj montate incorect se pot desprinde în timpul călătoriei, provocând accidente grave!

- A.5 Luați în considerare schimbarea înălțimii și condițiilor de deplasare ale autoturismului (influența vântului lateral, comportamentul direcției și al frânei) când este adăugată o cutie-portbagaj și, mai ales, încărcată. Nu trebuie să mai adăugați alte încărcături în afara cutiei-portbagaj.
- A.6 Nu trebuie să depășiți sarcina totală permisă pentru categoria de autovehicule respectivă. Trebuie să respectați instrucțiunile producătorului autoturismului cu privire la greutatea maximă suportată de plafon.
- A.7 Calculul încărcăturii admise pe plafon:
Greutatea barelor transversale
+ Greutatea cutiei-portbagaj
+ Greutatea încărcăturii
= Încărcătura admisă pe plafon
- A.8 Viteza vehiculului trebuie adaptată întotdeauna în funcție de încărcătura transportată și de condițiile de condus curente, cum ar fi tipul de drum, calitatea acestuia, condițiile de vânt, intensitatea traficului și limitele de viteză aplicabile, dar, în niciun caz, nu trebuie să depășească 130 km/h. Respectați întotdeauna limitele de viteză aplicabile și celelalte reglementări rutiere.
- A.9 Cutia-portbagaj trebuie să fie curățată și îngrijită cu atenție, mai ales pe timpul iernii. În acest scop, folosiți doar o soluție pe bază de apă și un lichid standard de curățare, fără alcool, sodă caustică sau aditivi de amoniac, întrucât în caz contrar suprafața cutiei-portbagaj se poate deteriora. Vă rugăm să nu folosiți niciun spray de bord standard pentru curățarea cutiei-portbagaj. Încuietorii trebuie lubrificate cu un spray lubrifiant (lubrifiantul nu trebuie să intre în contact cu suprafața din plastic a cutiei-portbagaj).

B.0 ȚINEȚI CONT DE URMĂTOARELE ASPECTE CÂND FOLOSIȚI CUTIA-PORTBAGAJ:

- B.1 Înălțimea autoturismului respectiv poate crește cu până la 700 mm (în funcție de barele transversale folosite)
- B.2 Fiți atenți la intrările joase în garaje, la spațiile joase, în general, la crengile de copac joase etc.!
- B.3 Poate apărea un șuierat de la vânt.
- B.4 Dacă spălați mașina la o spălătorie automată, îndepărtați mai întâi barele transversale și cutia-portbagaj.
- B.5 Pe lângă aceste instrucțiuni de folosire, trebuie să respectați instrucțiunile de montare ale barelor transversale și instrucțiunile de folosire ale autoturismului respectiv!
- B.6 Pentru a economisi combustibil și pentru siguranța celorlalți participanți la trafic, barele transversale și cutia-portbagaj trebuie îndepărtate când nu sunt folosite.

- B.7 Pentru propria dvs siguranță, trebuie să folosiți doar șine de plafon testate (având marca GS, de pildă), care sunt autorizate pentru autoturismul dvs.
- B.8 Portbagajul de acoperiș trebuie montat cu partea din față în direcția de deplasare.
- B.9 Pentru a evita generarea de forțe de ridicare excesive, cutia-portbagaj trebuie montată paralel cu linia drumului și nu în unghi înclinat.
- B.10 Dacă nu sunt oferite anumite poziții de montare în instrucțiunile de asamblare, încercați să păstrați o distanță minimă de 700 mm între barele transversale. Nu uitați că modificările (de pildă adăugarea de găuri) aduse sistemului de fixare al cutiei-portbagaj nu sunt permise.

C.0 ÎNTREȚINERE

- C.1 Aceste instrucțiuni de folosire trebuie păstrate alături de instrucțiunile de utilizare ale autoturismului și ținute la bord în timpul călătoriei. Orice modificare făcută setului de montare și cutiei-portbagaj, precum și folosirea altor componente sau accesorii decât cele furnizate de producător vor duce la pierderea garanției și veți fi responsabil în cazul producerii oricăror pagube materiale sau accidente! De aceea, trebuie să respectați exact instrucțiunile de utilizare, folosind doar componentele originale furnizate de producător. Dacă pierdeți unele componente sau acestea se uzează, trebuie să le înlocuiți doar cu piese de schimb originale, cumpărate direct de la producător sau de la un furnizor autorizat.
- C.2 Pentru a beneficia de aprovizionarea rapidă cu piese de schimb și a evita solicitările care necesită mult timp, vă rugăm să indicați așa-numitul cod „BA No.” atunci când comandați piese de schimb sau aveți o solicitare. Acest cod „BA No.” poate fi găsit pe un sticker situat în interiorul capacului cutiei-portbagaj.
- C.3 Pentru a vă asigura că puteți înlocui orice cheie pierdută sau defectă cât de repede posibil, vă sfătuim să notați seriile înscrisurilor și cheilor.
- C.4 Cutia-portbagaj nu trebuie depozitată în exterior, expusă la factorii de mediu (de exemplu, ploaie sau lumină solară directă).
- C.5 Producătorul nu se face vinovat de niciun fel de daună sau accident produs ca urmare a nerespectării acestor instrucțiuni de utilizare, a modificărilor aduse componentelor sau a folosirii altor componente decât cele originale, furnizate de producător!

HU

A.0 BIZTONSÁGI ELŐÍRÁSOK

- A.1 Ellenőrizze minden út előtt és menet közben megfelelő időközönként (az úttest minőségétől függően), hogy a tetőbox stabilan van-e felszerelve a csomagtartóra, a rakomány megfelelően van-e biztosítva, a tetőbox be van-e zárva és a kulcs ki van-e húzva.
- A.2 Indulás előtt győződjön meg arról, hogy bezárta a tetőboxot, a kulcsot elfordította és kihúzta a zárból.
- A.3 Ha felügyelet nélkül hagyta a tetőboxot, ellenőrizze, hogy megfelelő állapotban vannak-e a zárok, a rakomány és a rögzítés.
- A.4 A nem megfelelően biztosított rakomány vagy a nem megfelelően rögzített csomagtartó és tetőbox menet közben leeshet a járműről és súlyos balesetet okozhat!
- A.5 Vegye figyelembe a jármű megváltozott magasságát valamint a megváltozott menettulajdonságait – hogyan viselkedik a jármű felszerelt és főleg megpakolt csomagtartóval, illetve tetőboxszal oldalszélben, kanyarvételnél és fékezésnél. A tetőboxra kívül nem szabad semmi egyéb terhet helyezni.
- A.6 A gépjármű megengedett össztömegét nem szabad túllépni. Figyelembe kell venni a gépjármű gyártójának a maximális tetőterhelésre vonatkozó előírásait:
- A.7 A meglévő tetőterhelés kiszámítása:
a csomagtartó tömege
+ a tetőbox tömege
+ a rakomány tömege
= meglévő tetőterhelés
- A.8 A jármű sebességét mindig a szállított rakománynak és az aktuális út- és látási viszonyoknak, így az út típusának, az út minőségének, a szélviszonyoknak, a forgalom sűrűségének és a betartandó sebességkorlátozásoknak megfelelően kell megválasztani, de a sebesség semmilyen körülmények között sem haladhatja meg az óránkénti 130 km-t. Mindig be kell tartani az érvényes sebességkorlátozást és az egyéb közlekedési szabályokat.
- A.9 A tetőbox gondos tisztítást és ápolást igényel, különösen a téli hónapokban. A tisztításhoz kizárólag olyan oldatot használjon, amely vizet és kereskedelemben kapható, alkohol-, klór- és ammóniamentes mosószert tartalmaz, ellenkező esetben károsodhat a tetőbox felülete. A tetőbox tisztításához ne használjon olyan spray-t, amit a kereskedelemben a vezetőtér ápolására kínálnak. A zárat kenőspray-vel kenje (a műanyag felületekre nem kerülhet kenőanyag).

B.0 A TETŐBOX HASZNÁLATÁNÁL VEGYE FIGYELEMBE A KÖVETKEZŐKET:

- B.1 A jármű magassága akár 700 mm-rel is megnőhet (a tetőcsomagtartó kivételétől függően)
 - B.2 Ügyeljen az alacsony garázsbejáróknál és átjáróknál, lelógó faágaknál stb!
 - B.3 A tetőbox használatánál szélzajok keletkezhetnek.
 - B.4 Mielőtt behajt az automata autómosóba, le kell szerelni a tetőboxot és a csomagtartót.
 - B.5 Ezen a használati utasításon kívül vegye figyelembe a tetőcsomagtartó szerelési utasítását és a jármű kezelési útmutatóját is!
 - B.6 Energiatakarékosági és biztonsági okokból a nem használt tetőboxot és tartót lehetőleg szerelje le.
 - B.7 Saját biztonsága érdekében csak bevizsgált (pl. GS szerint tanúsított) és a járművéhez engedélyezett tetőcsomagtartót használjon.
 - B.8 A tetőboxot úgy kell felszerelni, hogy az eleje a menetirány felé nézzen.
 - B.9 A megnövekedett felhajtóerő elkerülése érdekében a tetőboxot dőlési szög nélkül (lehetőleg az úttesttel párhuzamosan) szerelje fel.
 - B.10 Ha az összeszerelési útmutatóban az elhelyezést illetően nem szerepelnek adatok, a tetőcsomagtartó rúdjai között legalább 700 mm távolságnak kell lennie. Vegye figyelembe, hogy a tetőbox rögzítőberendezését nem szabad megváltoztatni (pl. kiegészítő furatokkal).
- C.0 **KARBANTARTÁS**
- C.1 Ezt a használati utasítást tegye a jármű kezelési útmutatójához és tartsa mindig a járműben. A szerelőkészleten vagy a tetőboxon végrehajtott bármiféle változtatás, valamint a gyártó pót- és tartozék alkatrészei helyett egyéb pótalkatrészek és tartozékok használata következtében keletkezett károkért és balesetekért a gyártó nem vállal sem garanciát, sem felelősséget! Ezért szigorúan tartsa be a használati utasításban leírtakat és csak a termékkel együtt szállított eredeti alkatrészeket használja. Alkatrészek elvesztése vagy elhasználódása esetén csak eredeti pótalkatrészeket alkalmazzon, amelyeket a szakkereskedőknél vagy a gyártónál szerezhet be.
 - C.2 A pótalkatrészek gyors beszerzése és az időigényes viszontkérdések elkerülése érdekében kérjük, hogy a pótalkatrészek rendelésénél, illetve felvilágosításkérésnél mindig adja meg az úgynevezett BA-számot („BA-NR.:”). A „BA-szám” a tetőbox felső részére ragasztott címkén található.

- C.3 Javasoljuk, hogy jegyezze fel a zár- és kulcsszámot, hogy az elveszett vagy meghibásodott kulcsok helyett a lehető leghamarabb rendelhessen pótlást.
- C.4 A tetőboxot ne tárolja a szabadban (eső vagy közvetlen napfény károsíthatja).
- C.5 A gyártó nem felel a használati utasítás figyelmen kívül hagyása, az alkatrészek megváltoztatása vagy a gyártó eredeti pótalkatrészei helyett egyéb alkatrészek használata következtében keletkezett károkért és balesetekért!

EL

A.0 ΚΑΝΟΝΙΣΜΟΙ ΑΣΦΑΛΕΙΑΣ

- A.1 Ελέγχετε σε τακτικά διαστήματα (ανάλογα με την κατάσταση των δρόμων), τόσο πριν όσο και κατά τη διάρκεια κάθε διαδρομής, ότι η μπαγκαζιέρα είναι καλά στερεωμένη στη σχάρα της οροφής, ότι το φορτίο είναι επαρκώς ασφαλισμένο, ότι η μπαγκαζιέρα είναι κλειδωμένη και ότι το κλειδί έχει αφαιρεθεί από την κλειδαριά.
- A.2 Βεβαιωθείτε ότι η μπαγκαζιέρα οροφής είναι κλειστή και κλειδωμένη και ότι το κλειδί έχει αφαιρεθεί από την κλειδαριά προτού ξεκινήσετε το όχημα.
- A.3 Αν πρόκειται να την αφήσετε χωρίς επίτηρηση, ελέγξτε όλες τις κλειδαριές, το φορτίο και τη στερέωση της μπαγκαζιέρας, για να βεβαιωθείτε ότι βρίσκεται σε καλή κατάσταση.
- A.4 Μη επαρκώς ασφαλισμένα φορτία και λανθασμένα τοποθετημένες σχάρες οροφής και μπαγκαζιέρες ενδέχεται να χαλαρώσουν κατά τη διάρκεια μιας διαδρομής και να προκαλέσουν σοβαρά ατυχήματα!
- A.5 Φροντίστε να λάβετε δεόντως υπόψη σας την αλλαγή στο ύψος και την οδική συμπεριφορά (ευαισθησία στους πλευρικούς ανέμους, συμπεριφορά στις στροφές και κατά την πέδηση) του εκάστοτε οχήματος, όταν τοποθετείται μια σχάρα οροφής και/ή μια μπαγκαζιέρα και, πρωτίστως, όταν τοποθετείται φορτίο. Δεν επιτρέπεται να προσαρτηθούν περαιτέρω φορτία στο εξωτερικό της μπαγκαζιέρας.
- A.6 Δεν επιτρέπεται να συμβεί υπέρβαση του συνολικού επιτρεπόμενου βάρους φόρτωσης του εκάστοτε μηχανοκίνητου οχήματος. Πρέπει να τηρηθούν οι οδηγίες του κατασκευαστή του μηχανοκίνητου οχήματος όσον αφορά στο μέγιστο βάρος στην οροφή.
- A.7 Υπολογισμός του διαθέσιμου φορτίου οροφής:
Βάρος της σχάρας οροφής
+ βάρος της μπαγκαζιέρας
+ βάρος ωφέλιμου φορτίου
= διαθέσιμο φορτίο οροφής

- A.8** Η ταχύτητα του οχήματος θα πρέπει πάντα να προσαρμόζεται στο μεταφερόμενο φορτίο και τις ισχύουσες οδικές συνθήκες, όπως το είδος του δρόμου, την ποιότητα του οδοστρώματος, τις συνθήκες του ανέμου, την κυκλοφορία και τα ισχύοντα όρια ταχύτητας, ωστόσο, σε καμία περίπτωση, δεν θα πρέπει να υπερβαίνει τα 130 χλμ./ώρα. Θα πρέπει να τηρείτε πάντα τα ισχύοντα όρια ταχύτητας και τους λοιπούς κανόνες οδικής κυκλοφορίας.
- A.9** Η μπαγκαζιέρα πρέπει να καθαρίζεται και να συντηρείται προσεκτικά, ιδιαίτερα κατά τη διάρκεια των χειμερινών μηνών. Για το σκοπό αυτό, να χρησιμοποιείτε μόνο διάλυμα νερού και συνηθισμένου υγρού καθαρισμού χωρίς πρόσθετα αλκοόλ, λευκαντικού ή αμμωνίας. Σε αντίθετη περίπτωση, η επιφάνεια της μπαγκαζιέρας ενδέχεται να υποστεί καταστροφή. Για τον καθαρισμό της μπαγκαζιέρας, παρακαλούμε να μην χρησιμοποιείτε κανένα από τα συνηθισμένα σπρέι για ταμπλό. Οι κλειδαριές πρέπει να λιπαίνονται με λιπαντικό σπρέι (το λιπαντικό δεν πρέπει να αφήνεται να έρθει σε επαφή με την πλαστική επιφάνεια της μπαγκαζιέρας).
- B.0 ΚΑΤΑ ΤΗ ΧΡΗΣΗ ΤΗΣ ΜΠΑΓΚΑΖΙΕΡΑΣ, ΈΧΕΤΕ ΥΠΟΨΗ ΣΑΣ ΤΑ ΕΞΗΣ:**
- B.1** Το ύψος του εκάστοτε οχήματος μπορεί να αυξηθεί έως και 70 εκ. (ανάλογα με τη χρησιμοποιούμενη σχάρα οροφής)
- B.2** Να προσέχετε τις χαμηλές εισόδους σε χώρους στάθμευσης, τα χαμηλά ύψη γενικώς, τα κλαδιά σε χαμηλό ύψος κ.τ.λ.!
- B.3** Ενδέχεται να δημιουργηθεί θόρυβος λόγω αέρα.
- B.4** Προτού χρησιμοποιήσετε ένα πλυντήριο αυτοκινήτων, πρέπει πρώτα να αφαιρέσετε την μπαγκαζιέρα και τη σχάρα οροφής.
- B.5** Εκτός από τις παρούσες οδηγίες χρήσης, πρέπει να δοθεί η δέουσα προσοχή και στις οδηγίες τοποθέτησης της δεδομένης σχάρας οροφής καθώς και στις οδηγίες λειτουργίας του δεδομένου οχήματος!
- B.6** Για λόγους οικονομίας στα καύσιμα και για την ασφάλεια των υπόλοιπων οδηγών, η μπαγκαζιέρα και η σχάρα οροφής πρέπει να αφαιρούνται όταν δεν χρησιμοποιούνται.
- B.7** Για τη δική σας ασφάλεια, πρέπει να χρησιμοποιείτε μόνο δοκιμασμένες (π.χ. δοκιμασμένες κατά GS) μπαγκαζιέρες, οι οποίες επιτρέπεται να χρησιμοποιηθούν σε συνδυασμό με το όχημά σας.
- B.8** Η μπαγκαζιέρα οροφής πρέπει να τοποθετείται με το μπροστινό τμήμα της στραμμένο προς την κατεύθυνση οδήγησης.
- B.9** Για να αποφύγετε το σχηματισμό υπερβολικών δυνάμεων ανύψωσης, η μπαγκαζιέρα πρέπει να τοποθετείται παράλληλα προς τη διεύθυνση του δρόμου και όχι υπό γωνία.
- B.10** Αν δεν προβλέπονται συγκεκριμένες θέσεις τοποθέτησης στις οδηγίες συναρμολόγησης, προσπαθήστε να διατηρήσετε ελάχιστη απόσταση 700 mm μεταξύ των ράβδων της σχάρας. Παρακαλούμε σημειώστε ότι δεν επιτρέπονται οι αλλαγές (π.χ. επιπλέον τρύπες) στο σύστημα στερέωσης της μπαγκαζιέρας.
- C.0 ΣΥΝΤΗΡΗΣΗ**
- C.1** Οι παρούσες οδηγίες χρήσης πρέπει να διατηρούνται μαζί με τις οδηγίες χειρισμού του εκάστοτε οχήματος και να μεταφέρονται με το όχημα όταν αυτό χρησιμοποιείται και κατά την κίνησή του στο δρόμο. Η πραγματοποίηση οποιασδήποτε αλλαγής στα σερ τοποθέτησης και στην μπαγκαζιέρα, καθώς και η χρήση ανταλλακτικών ή αξεσουάρ που δεν παρέχονται από τον κατασκευαστή, θα οδηγήσει σε παραγραφή της εγγύησης του κατασκευαστή και της ευθύνης του για οποιαδήποτε υλική ζημία ή ατύχημα! Κατά συνέπεια, πρέπει να τηρείτε κατά γράμμα τις παρούσες οδηγίες χρήσης και να χρησιμοποιείτε μόνο τα γνήσια εξαρτήματα που παρέχονται. Σε περίπτωση απώλειας ή φθοράς εξαρτημάτων, πρέπει να τα αντικαταστήσετε μόνο με γνήσια ανταλλακτικά, τα οποία μπορείτε να αποκτήσετε από ειδικό χονδρέμπορο ή από τον κατασκευαστή.
- C.2** Για να εξασφαλιστεί η ταχύτατη προμήθεια των ανταλλακτικών και για να αποφύγετε τα χρονοβόρα ερωτήματα, θα θέλαμε να σας ζητήσουμε να αναφέρετε τον λεγόμενο αριθμό „BA No.“ κάθε φορά που παραγγέλνετε ανταλλακτικά ή κάθε φορά που διατυπώνετε κάποιο ερώτημα. Αυτός ο αριθμός „BA No.“ βρίσκεται σε ένα αυτοκόλλητο στο εσωτερικό του επάνω μέρους της μπαγκαζιέρας.
- C.3** Για να εξασφαλιστεί ότι η αντικατάσταση κάθε χαμένου ή ελαττωματικού κλειδιού θα γίνει όσο το δυνατό γρηγορότερα, σας συνιστούμε να καταγράψετε τους αριθμούς της κλειδαριάς και των κλειδιών.
- C.4** Η μπαγκαζιέρα οροφής δεν θα πρέπει να φυλάσσεται σε εξωτερικό χώρο που εκτίθεται στα στοιχεία τη φύσης (π.χ. σε βροχή ή άμεση ηλιακή ακτινοβολία).
- C.5** Ο κατασκευαστής δεν είναι υπεύθυνος για οποιαδήποτε ζημία ή ατύχημα που μπορεί να προκύψει λόγω μη συμμόρφωσης με τις παρούσες οδηγίες χρήσης, λόγω αλλαγών που πραγματοποιήθηκαν σε εξαρτήματα ή λόγω χρήσης μη γνήσιων εξαρτημάτων του κατασκευαστή!

TR

- A.0 GÜVENLİK DÜZENLEMELERİ
- A.1 Her yolculuktan önce ve yolculuk sırasında (yolun durumuna göre) eşya taşıyıcının portbagaja sıkı bir şekilde tutturulduğunu, yükün yeterli bir şekilde sabitlendiğini, eşya taşıyıcının kilitleti olduğunu ve anahtarın kilitten çıkartılmış olduğunu düzenli aralıklarla kontrol edin.
- A.2 Sürüşe başlamadan önce tavan kutusunun kapalı ve kilitleti olduğundan ve anahtarın kilitten çıkarıldığından emin olun.
- A.3 Gözetimsiz bırakılmışsa düzgün durumda olup olmadığını görmek için kutunun tüm kilitlerini, yükünü ve bağlantılarını kontrol edin.
- A.4 İyi sabitlenmemiş yükler ve yanlış monte edilmiş portbagaj ve eşya taşıyıcılar yolculuk sırasında gevşeyebilir ve ciddi kazalara neden olabilir!
- A.5 Bir portbagaj ve/veya eşya kutusu monte edilmiş olduğunda ve hepsinden önemlisi yüklü olduğunda aracın yük ve sürüş davranışındaki (yan rüzgar hassasiyeti, viraj alma ve frenleme davranışı) değişime dikkat edin. Eşya kutusunun dışına daha başka yük bağlanmamalıdır.
- A.6 Söz konusu motorlu aracın izin verilen toplam yüklü ağırlığı aşılmamalıdır. Motorlu aracın üreticisinin maksimum çatı ağırlığıyla ilgili talimatlarına uyulmalıdır.
- A.7 Uygun tavan yükünün hesaplanması:
Portbagaj ağırlığı
+ eşya kutusu ağırlığı
+ yük ağırlığı
= uygun tavan yükü
- A.8 Aracın hızı daima taşınan yüke ve yol tipi, yol kalitesi, rüzgar koşulları, trafik yoğunluğu ve geçerli hız limitleri gibi geçerli sürüş koşullarına göre ayarlanmalı, ancak hiçbir koşulda 130 km/saati geçmemelidir. Geçerli hız limitleri ve diğer trafik düzenlemelerine daima uyulmalıdır.
- A.9 Eşya kutusu özellikle kış aylarında dikkatli bir şekilde temizlenmeli ve bakım yapılmalıdır. Eşya kutusu yüzeyine zarar verebilecek alkol, çamaşır suyu veya amonyak katkıları içermeyen bir su çözeltisi ve standart temizleme sıvısı kullanın. Eşya kutusunu temizlemek için standart kokpit spreyi kullanmayın. Kilitler sprey yağlayıcıyla yağlanmalıdır (eşya kutusunun plastik yüzeyine yağlayıcı temas etmemelidir).
- B.0 EŞYA KUTUSUNU KULLANIRKEN AŞAĞIDAKİLERE DİKKAT EDİN:
- B.1 Söz konusu aracın yüksekliği 700 mm'ye kadar artabilir (kullanılan portbagaja bağlı olarak)
- B.2 Alçak garaj girişlerine, genel olarak alçak alanlara ve alçak dallara vs. dikkat edin!
- B.3 Rüzgar gürültüsü oluşabilir.
- B.4 Otomatik araba yıkamaya girmeden önce, eşya kutusu ve portbagaj sökülmelidir.
- B.5 Bu talimatlara ek olarak, söz konusu portbagaj ve söz konusu aracın kullanım talimatlarına dikkat edilmelidir!
- B.6 Yakıt ekonomisi ve diğer yol kullanıcılarının güvenliği açısından, kullanılmadığında eşya kutusu ve portbagaj sökülmelidir.
- B.7 Kendi güvenliğiniz için, aracınızla birlikte kullanılması onaylanmış test edilmiş (örneğin GS testinden geçmiş) portbagajlar kullanılmalıdır.
- B.8 Tavan kutusu, ön tarafı sürüş yönüne gelecek şekilde monte edilmelidir.
- B.9 Aşırı kaldırma kuvveti oluşturmamak için, eşya kutusu yol çizgisine açılı değil paralel monte edilmelidir.
- B.10 Montaj talimatlarında özel montaj konularını belirtilmemişse, yük taşıyıcının çubukları arasında en az 700 mm mesafe bırakmaya çalışınız. Eşya kutusunun sabitleme sistemindeki değişikliklere (örneğin ek matkap delikleri) izin verilmemektedir.
- C.0 BAKIM
- C.1 Bu kullanım talimatları söz konusu aracın kullanım talimatlarıyla birlikte bulundurulmalı ve kullanılırken ve seyahat halindeyken araçta taşınmalıdır. Montaj setleri ve eşya kutusundaki değişikliklerin yanı sıra üretici tarafından sağlananlar dışındaki yedek parça ve aksesuarların kullanılması, üreticinin maddi hasar veya kazalar için garanti ve sorumluluğunun ortadan kalkmasına neden olacaktır! Bu nedenle kullanım talimatlarına harfiyen uymalısınız ve sadece orijinal yedek parçalar kullanmalısınız. Parçaların kaybolması veya aşınması durumunda, özel bir satıcı veya üreticisinden temin edilen orijinal yedek parçalar kullanılmalıdır.
- C.2 Yedek parçaların hızlı temin edilmesi ve sorgularla vakit kaybedilmemesi için, yedek parça siparişinde bulunurken veya bir soru sorarken „BA Numarası“nı belirtmenizi isteyeceğiz. Bu „BA No.“ eşya kutusunun iç üst kısmındaki bir etikette bulunabilir.
- C.3 Kaybolan veya arızalanan anahtarları mümkün olduğunca hızlı bir şekilde değiştirebilmeniz için, kilit ve anahtar numaralarını not etmenizi tavsiye ederiz.
- C.4 Tavan kutusu, dış koşullara (ör. yağmur veya doğrudan gün ışığı) maruz kalacak biçimde dışarıda saklanmamalıdır.
- C.5 Bu kullanım talimatlarına uyulmaması, üreticinin orijinal yedek parçaları dışında herhangi bir parça kullanılması veya parçalarda değişiklik yapılması durumunda, Üretici herhangi bir hasar veya kazadan dolayı sorumluluk kabul etmeyecektir!